

Wärmepumpe Luft-/Wasser

Splitausführung 2 Betriebsarten



Außeneinheit

- WOYK112LCT
- WOYK140LCT
- WOYK160LCT

Hydraulikmodul

- 023646



Installations- und Inbetriebnahmeanweisung für den Fachmann

vom Benutzer für spätere
Einsichtnahme zu verwahren.

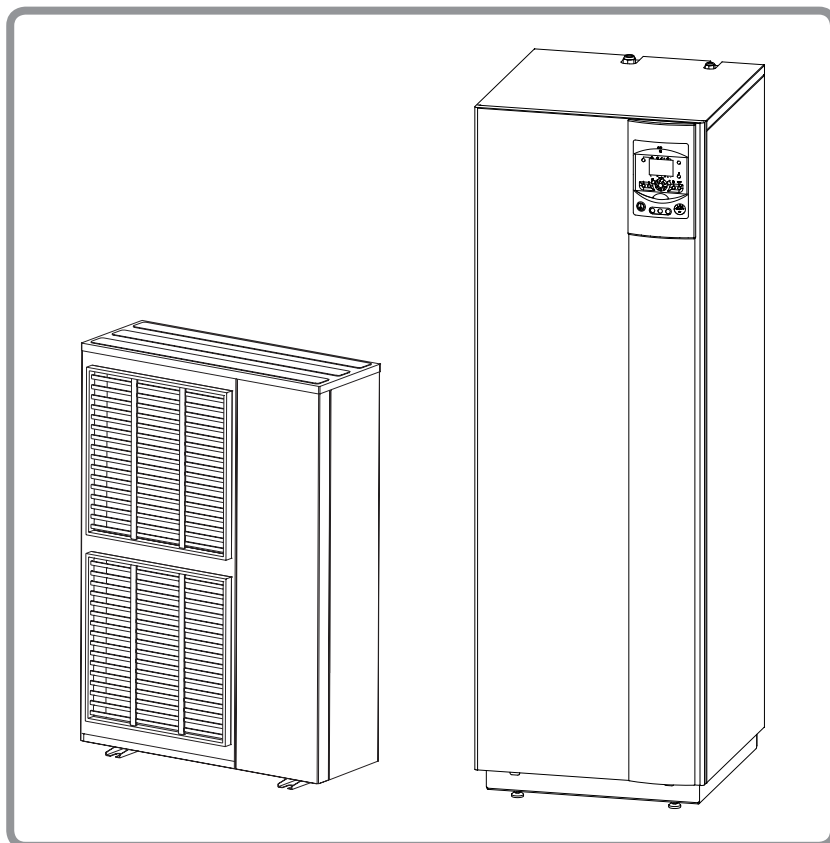

Austria Email AG
Niederlassung Wien
Zetschegasse 17
A-1230 Wien

Änderungen der technischen Daten ohne
Vorankündigung und behalten wir uns vor.
Vertraglich nicht bindendes Dokument.

☞ **Dieses Gerät kann nur von einem Fachmann installiert werden, der die nötige Ausbildung und Berechtigung zur Arbeit mit Kühlflüssigkeiten hat.**

Inhaltsverzeichnis

| | | | |
|--|----|--|----|
| Beschreibung des Gerätes | | 4 | |
| Verpackung | 4 | Bezeichnung | 9 |
| Definitionen | 4 | Funktionsprinzip | 10 |
| Technische Daten | 5 | | |
| Anlage | | 12 | |
| Vorschriftsmäßige Bedingungen für Installation und Instandhaltung | 12 | Hydraulikanschluss des Heizkreislaufs | 22 |
| Auspacken und Vorbehalte | 12 | Allgemeines | 22 |
| Warenannahme | 12 | Anschließen an den Sanitärheizkreislauf | 23 |
| Transport | 12 | Spülen der Anlage | 24 |
| Einschluss der Kühlkreisläufe | 12 | Füllen und entlüften der Anlage | 24 |
| Geliefertes Zubehör | 12 | Anschluss eines Heizkreises mit Heizlüftern oder Dynamischer Heizkörper | 24 |
| Aufstellungsort | 13 | Wärmeisolierung | 25 |
| Installation der Außeneinheit | 13 | Einstellungen der Umlaufgeschwindigkeit der Wärme-Umwälzpumpe | 26 |
| Vorsichtsmaßnahmen bei der Installation | 13 | Elektroanschlüsse | 28 |
| Aufstellen der Außeneinheit | 14 | Kenndaten der Stromversorgung | 28 |
| Anschluss der Kondensatableitung | 14 | Allgemeines zu den elektrischen Anschlüssen | 28 |
| Installation des Hydraulikmoduls | 15 | Übersicht über die Elektroanschlüsse | 29 |
| Vorsichtsmaßnahmen bei der Installation | 15 | Je nach Kabel und Schutzgrad | 29 |
| Kühlanschlüsse | 16 | Elektroanschlüsse an der Außeneinheit Einphasig | 30 |
| Regeln und Vorsichtsmaßnahmen | 16 | Elektroanschlüsse an der Außeneinheit Drehstrom | 31 |
| Kälterohrleitungen | 17 | Elektroanschlüsse an dem Hydraulikmodul | 32 |
| Ausführung der Verbindungen | 17 | Außenfühler | 36 |
| Verarbeitung der Kälterohre | 17 | Raumtemperaturfühler und/oder Raumtemperaturregler | 36 |
| Anschließen der Bördel-Verbindungen | 17 | Montage eines Raumtemperaturfühlers | 36 |
| Füllen der Anlage mit Gas | 19 | Montage eines Raumtemperaturreglers | 36 |
| Verfahren der Inbetriebnahme | 19 | Bereich Hybridheizkörper | 36 |
| Dichtheitstest | 20 | Inbetriebnahme | 36 |
| Zusätzliches Füllen | 21 | Konfiguration des Raumtemperaturfühler | 37 |
| Rückgewinnung des Kühlmittels Außeneinheit | 21 | Konfiguration der Raumtemperaturregler | 37 |

| | | |
|--|----|--|
| Regelung | | 38 |
| Benutzer-Platine, Raumtemperaturregler (option) und Raumtemperaturfühler (option) | 38 | Parametrieren der Regelung 42 |
| Beschreibung der Anzeige. | 40 | Allgemeines. 42 |
| Das Wassergesetz | 40 | Einstellen der Parameter 42 |
| Einstellungen | 40 | Empfohlene Einstellungen in Abhängigkeit der Heizkörper der Installation 42 |
| | | Liste der Funktionszeilen (Einstellungen, Diagnose, Zustand) 43 |
| Hydraulikwirkbild. | | 56 |
| Stromlaufpläne | | 58 |
| Pannendiagnose | | 62 |
| Auf dem Hydraulikmodul angezeigte Fehler. | 62 | Fehler, die auf der Außeneinheit Einphasig angezeigt werden 64 |
| Anzeigen von Informationen. | 63 | Fehler, die auf der Außeneinheit Drehstrom angezeigt werden 65 |
| Wartung der Anlage | | 66 |
| Prüfen der Hydraulikheizkreislauf | 66 | Prüfen der Außeneinheit. 66 |
| Wartung des Speichers | 66 | Elektrische Kontrollen 66 |
| Entleeren des WW-Speichers | 66 | |
| Entkalkung | 66 | |
| Wartung. | | 67 |
| Entleeren des Hydraulikmoduls | 67 | Kontrolle ACI. 67 |
| 3-Wege Umschaltventil | 67 | |
| Anweisungen für den Benutzer | | 67 |
| Verfahren der schnellen Inbetriebnahme. | | 68 |
| "Check-Liste" zur Hilfe bei Inbetriebnahme | 68 | Parametrierdatei. 70 |
| Vor dem Start | 68 | Technisches Merkblatt der Inbetriebnahme 71 |
| Inbetriebnahme | 69 | |

Packstückentsprechungstabelle

| Wärmepumpe | | Außeneinheit | Hydraulikmodul |
|--------------------|-------------|---------------------|-----------------------|
| Bezeichnung | Kode | Kode | Kode |
| LWPK 11 Eco HT | 522276 | WO*K112LCT | 023646 |
| LWPK 14 Eco HT | 522277 | WO*K140LCT | |
| LWPK 16 Eco HT | 522278 | WO*K160LCT | |

Zubehör

- **Bausatz 2. Kreislauf** (Kode 522286)
zum Anschließen von 2 Heizungskreisläufen.
- **Bausatz Erweiterung Regelung** (Kode 522283)
um einen 2. Heizkreislauf zu steuern, Schwimmbad usw...
- **Bausatz Übernahme vom Heizkessel** (Kode 522285)
zum Kombinieren eines Heizkessels mit einer Wärmepumpe.
- **Raumtemperaturfühler T55** (Kode 522288),
Raumtemperaturfühler Funk T58 (Kode 522289)
zur Korrektur der Umgebungstemperatur.
- **Raumtemperaturregler T75** (Kode 073954),
Funk-Raumtemperaturregler T78 (Kode 074061)
für die Korrektur der Umgebungstemperatur und das Programmieren der Wärmepumpe.
- **Vibrationsdämpfklötze** (Kode 523574).
- **Bodenträger aus weißem PVC** (Kode 809532) oder
Standfüsse aus schwarzem Gummi (Kode 809536).
- **Swimmingpool-Bausatz** (Kode 522284).
- **Kühlbausatz** (Kode 522282).

Anwendungsbereich

Diese Wärmepumpe erlaubt Folgendes:

- das Heizen im Winter,
- das Verwalten von zwei Heizkreisläufen*,
- die Warmwasserproduktion.
- Installieren mit Ablösung durch einen Heizkessel* als Heizungsergänzung an kälteren Tagen. oder
- Der Einbau von Heizwiderständen* als Heizungszusatz für die kältesten Tage.
- Kühlen im Sommer* (für Fußbodenheizung mit Kühlfunktion oder Blaskonvektor).
- Heizen des Schwimmbades*.

* : Diese Optionen erfordern den Einsatz zusätzlicher Bausätze (siehe § "Zubehör").

1 Beschreibung des Gerätes

1.1 Verpackung

- **1 Packstück:** Außeneinheit.
- **1 Packstück:** Hydraulikmodul und Außentemperaturfühler.

1.2 Definitionen

- **Split:** Die Wärmepumpe besteht aus zwei Elementen (eine Außeneinheit, die im Freien installiert wird, und ein Hydraulikmodul, das im Haus installiert wird).
- **Luft/Wasser:** Die Luft im Freien dient als Energiequelle. Diese Energie wird an das Wasser des Heizkreislaufs von der Wärmepumpe übertragen.
- **Inverter:** Die Geschwindigkeit des Ventilators und des Kompressors werden in Abhängigkeit vom Wärmebedarf moduliert. Diese Technik erlaubt Energieeinsparungen und gestattet den Betrieb mit einer einphasigen Versorgung ungeachtet der Leistung der Wärmepumpe unter Vermeiden starker Startströme.
- **Heizleistungsgrad:** Der Heizleistungsgrad ist das Verhältnis zwischen der an den Heizkreislauf übertragenen Energie und der verbrauchten Energie.

1.3 Technische Daten

| Bezeichnung Modell LWPK | | 11 Eco HT | 14 Eco HT | 16 Eco HT |
|---|--------------------------|-------------|------------------|-------------|
| Nennleistungen (Außentemperatur / Vorlauftemperatur) | | | | |
| Heizleistung | | | | |
| +7 °C / +35 °C - Fußbodenheizung | kW | 10,80 | 13,00 | 15,17 |
| -7 °C / +35 °C - Fußbodenheizung | kW | 10,38 | 12,69 | 12,98 |
| +7 °C / +45 °C - NT-Heizkörper | kW | 9,90 | 12,34 | 12,75 |
| -7 °C / +45 °C - NT-Heizkörper | kW | 9,98 | 10,74 | 12,95 |
| +7 °C / +55 °C - Heizkörper | kW | 9,29 | 10,81 | 12,71 |
| -7 °C / +55 °C - Heizkörper | kW | 9,27 | 10,02 | 11,99 |
| Aufgenommene Leistung | | | | |
| +7 °C / +35 °C - Fußbodenheizung | kW | 2,51 | 3,11 | 3,70 |
| -7 °C / +35 °C - Fußbodenheizung | kW | 4,28 | 5,13 | 5,40 |
| +7 °C / +45 °C - NT-Heizkörper | kW | 2,99 | 3,81 | 3,97 |
| -7 °C / +45 °C - NT-Heizkörper | kW | 4,63 | 5,14 | 6,37 |
| +7 °C / +55 °C - Heizkörper | kW | 3,52 | 4,49 | 5,04 |
| -7 °C / +55 °C - Heizkörper | kW | 5,09 | 5,64 | 6,89 |
| Heizleistungsgrad (COP) | (+7 °C / + 35 °C) | 4,30 | 4,18 | 4,10 |
| Elektrische Kenndaten | | | | |
| Spannungsversorgung (50 HZ) | V | | 400 | |
| Maximaler Strom des Geräts | A | 8,5 | 9,5 | 10,5 |
| Nennstromaufnahme | A | 3,7 | 4,8 | 5,5 |
| Max. Stromaufnahme der Heizwiderstände (Heizung) | A | | 3x13 | |
| Leistung der Heizwiderstände (Heizung) (option) | kW | | 9 kW (Drehstrom) | |
| Aufgenommene Leistung des Ventilators | W | | 2x104 | |
| Aufgenommene Leistung des Umwälzpumpe | W | | 37,5 | |
| Maximal aufgenommene Leistung der Außeneinheit | W | 5865 | 6555 | 7245 |
| Leistung Heizwiderstand TWW | W | | 1500 | |
| Hydraulikheizkreislauf | | | | |
| Maximale Betriebsdruck Heizung | bar | | 3 | |
| Maximale Betriebsdruck Trinkwarmwasserspeicher | bar | | 10 | |
| Durchsatz des Hydraulikkreislaufs für 4 °C< Δ t<8 °C (Nennbedingungen) | l/h | 1170 / 2340 | 1460 / 2920 | 1650 / 3290 |
| Sonstiges | | | | |
| Gewicht der Außeneinheit | kg | | 99 | |
| Gewicht des Hydraulikmoduls (im leeren Zustand/Inkl. Wasser) | kg | | 146 / 350 | |
| Wasserinhalt des Hydraulikmoduls/ Brauchwasserspeichers | l | | 24 / 190 | |
| Schallpegel in 1 m ¹ Entfernung (Hydraulikmoduls) | dB | | 39 | |
| Akustischer Umsetzungsgrad gemäss EN 12102 ² (Hydraulikmoduls) | dB | | 46 | |
| Schallpegel in 5 m ¹ Entfernung (Außeneinheit) | dB | 39 | 41 | 42 |
| Akustischer Umsetzungsgrad gemäss EN 12102 ² (Außeneinheit) | dB | 66 | 68 | 69 |
| Heizbetriebsgrenzen | | | | |
| Min./ Max. Außentemperatur | °C | | -25 / +35 | |
| Max. Wassertemperatur Heizungsvorlauf Fußbodenheizung | °C | | 45 | |
| Max. Wassertemperatur Heizungsvorlauf NT-Heizkörper | °C | | 60 | |
| Kühlkreislauf | | | | |
| Durchmesser der Gasleitungen | Zoll | | 5/8 | |
| Durchmesser der Flüssigkeitsleitungen | Zoll | | 3/8 | |
| Werkseitige Füllung mit Kältemittel R410A ³ | g | | 2500 | |
| Maximale Betriebsdruck | bar | | 41,5 | |
| Mindestlänge / Höchstlänge der Rohrleitungen ⁴ | m | | 5 / 15 | |
| Höchstlänge der Rohrleitungen ⁵ / Max. Höhenunterschied | m | | 20 / 20 | |

¹ Akustischer Druck bei (x) m vom Gerät, 1,5 m vom Boden, ohne Hindernisse mit Ausrichtung 2.

² Die akustische Leistung ist eine Labormessung des abgegebenen akustischen Drucks, allerdings ohne Bewertung des Lautstärkeindrucks wie beim akustischen Druck beinhaltet.

³ Kältemittel R410A (gemäß der Norm EN 378.1).

⁴ Werkseitige Füllung mit Kältemittel R410A.

⁵ Unter Berücksichtigung der eventuellen ergänzenden Füllung mit Kältemittel R410A (siehe "Zusätzliches Füllen", Seite 21)

☞ **Außeneinheit,
LWPK 11 Eco HT
LWPK 14 Eco HT
LWPK 16 Eco HT**



Abbildung 1 - Abmessungen in mm



Abbildung 2 - Abmessungen in mm

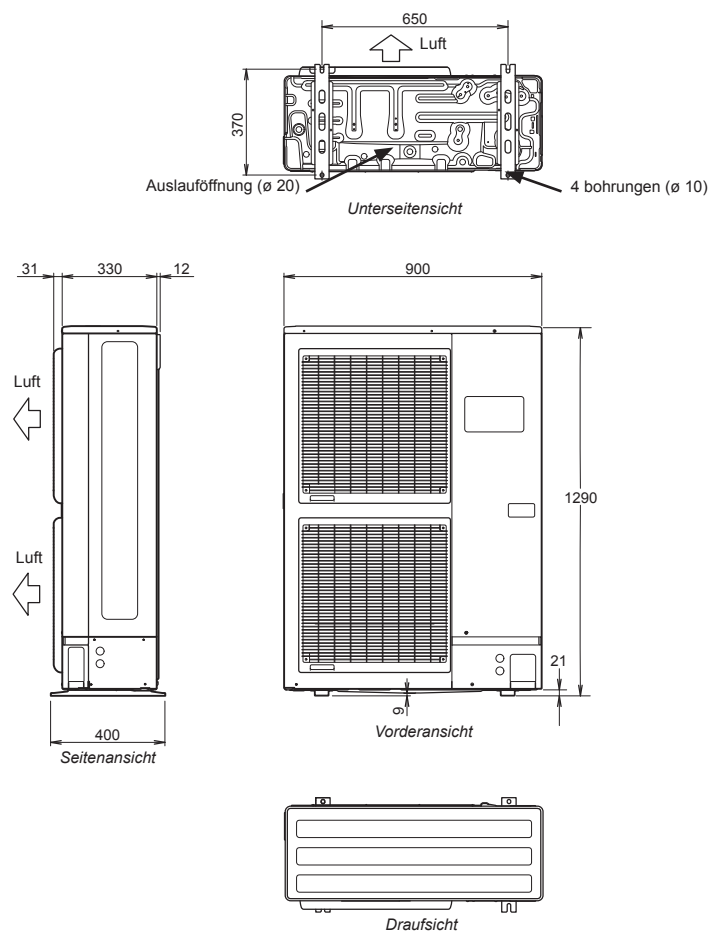

Abbildung 3 - Vorh. Ext. Pressung und Volumenstrom

Abbildung 4 - Ohmsche Werte der Fühler (Hydraulikmodul)

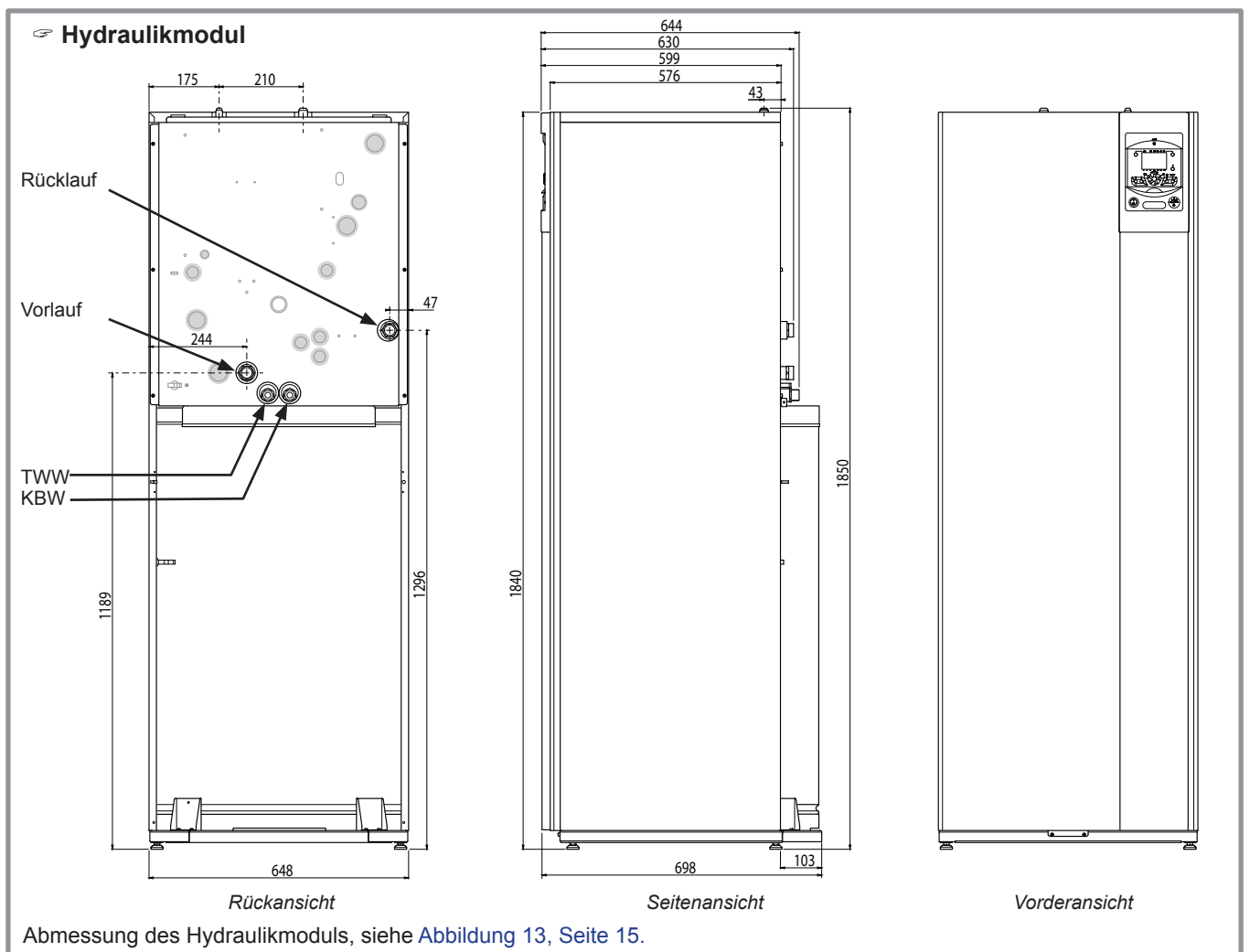

Abbildung 5 - Ohmsche Werte der Fühler (Außeneinheit)

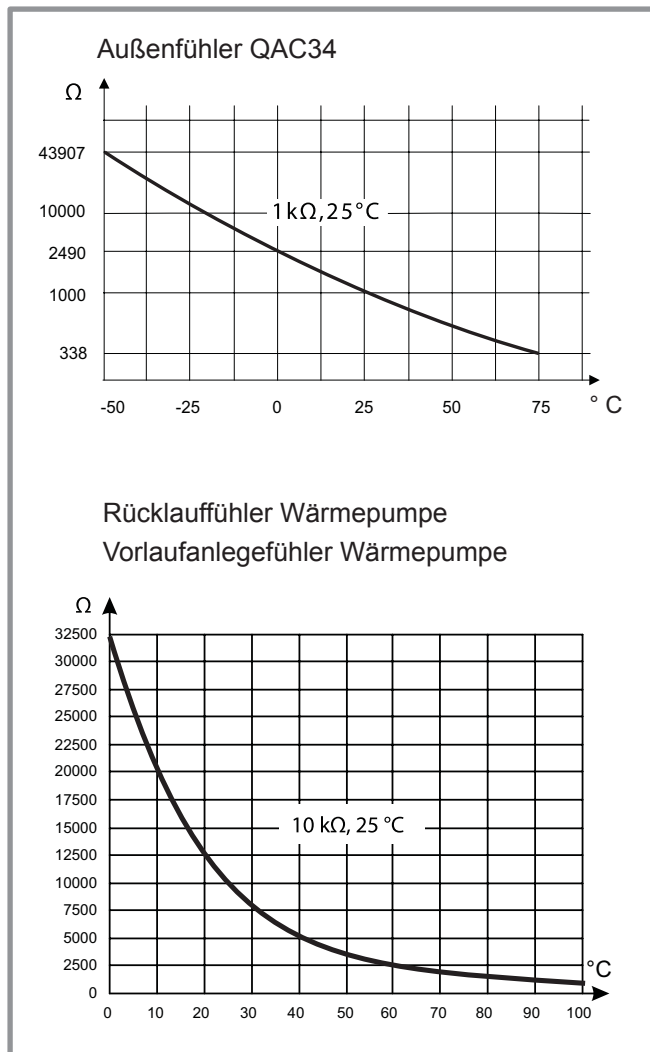
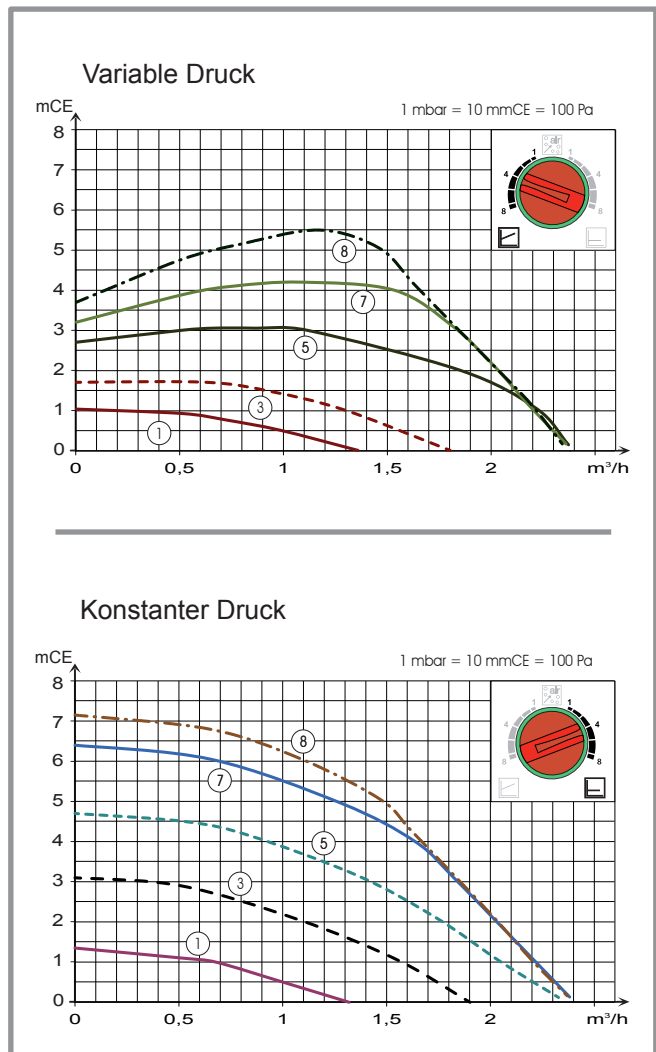
1.4 Bezeichnung

☞ **Modell LWPK 11 Eco HT, LWPK 14 Eco HT
und LWPK 16 Eco HT**

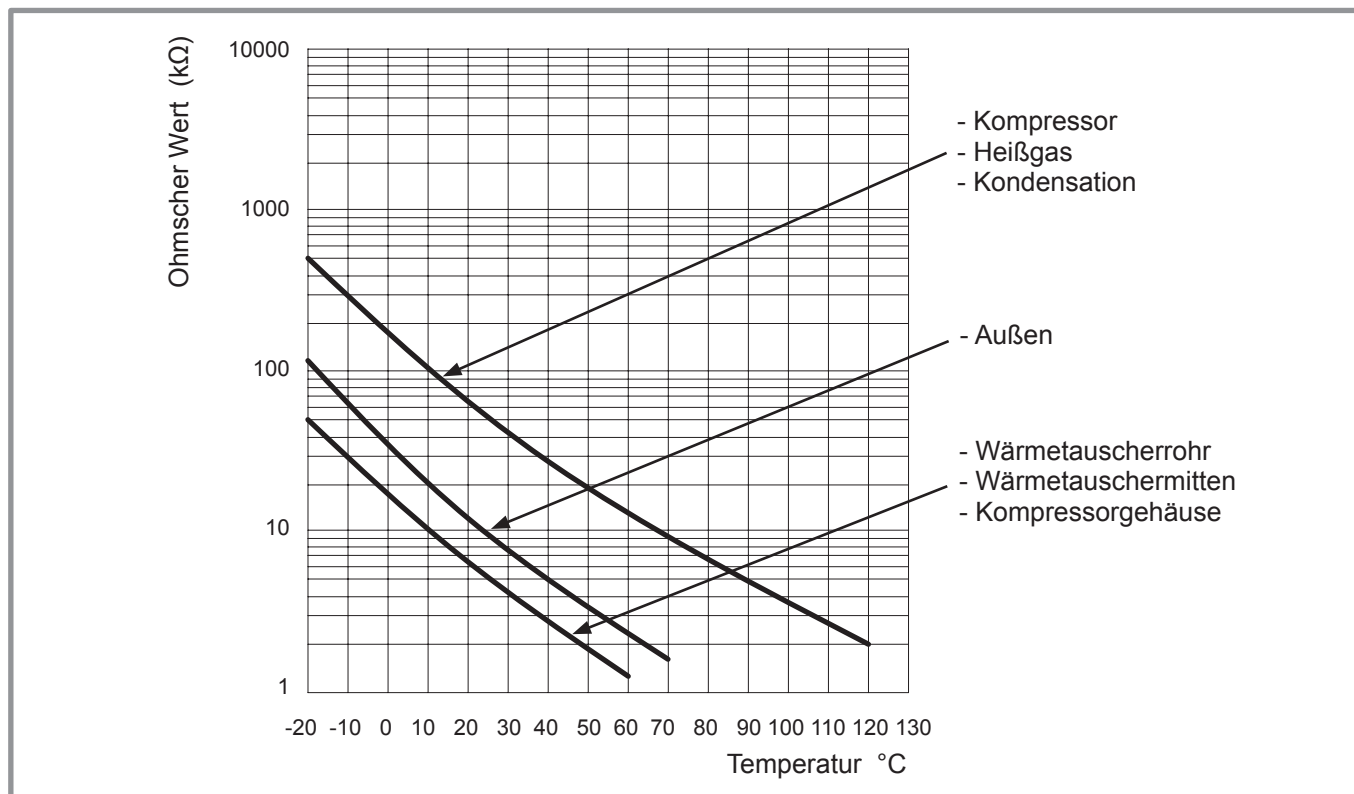
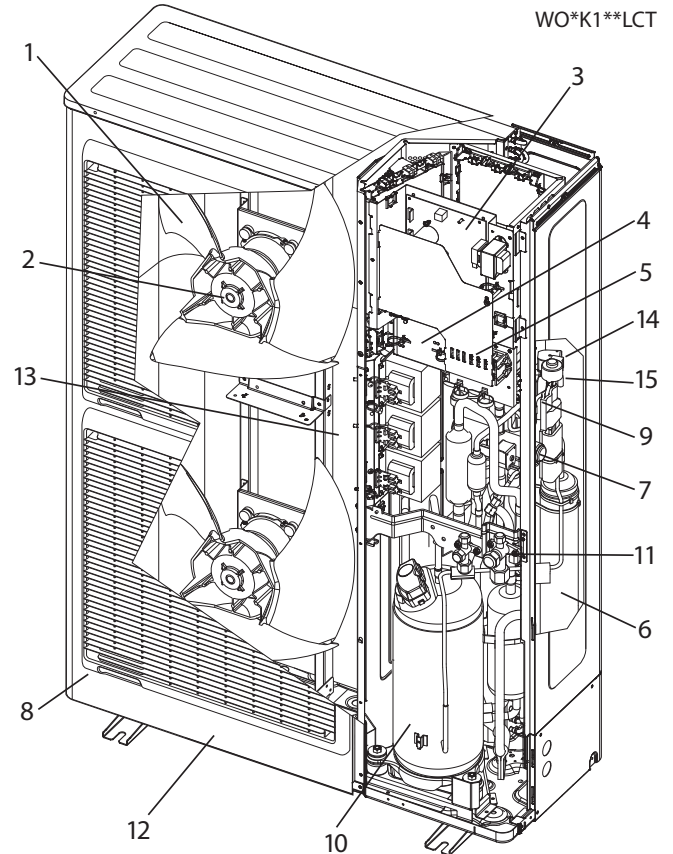

Bildtext :

- 1 - Hochleistungsventilator mit niedrigem Schallpegel.
- 2 - DC-Ventilatormotor mit variabler Drehzahl "Inverter".
- 3 - "Inverter"-Steuermodul.
- 4 - Pump-down-Schalter (Abpumpen) und Anzeigediode.
- 5 - Anschlussklemmenschienen (Spannungsversorgung und Verbindungsleitung).
- 6 - Kältemittellagerflasche.
- 7 - 4-Wege-Ventil.
- 8 - Sichtverkleidung mit Rostschutzbehandlung.
- 9 - Elektronisches Expansionsventil.
- 10 - Schall- und wärmegeämmter "Inverter" Kompressor mit Flüssigkeitseinspritzöffnung.
- 11 - Serviceventile (Flare-Anschluss) mit Schutzkappe.
- 12 - Auffangbehälter mit Kondensatabflussöffnung.
- 13 - Verdampfer mit Hochleistungs-Austauschflächen; Wasser abstoßende Aluminiumrippen mit Rostschutzbehandlung, gerippte Kupferrohren.
- 14. Elektroventil für Flüssigkeitseinspritzung.
- 15. Elektronisches Expansionsventil für Flüssigkeitseinspritzung.

Abbildung 6 - Elemente der Außeneinheit



Abbildung 7 - Elemente des Hydraulikmoduls

1.5 Funktionsprinzip

Die Wärmepumpe überträgt die in der Luft im Freien enthaltene Energie zu den zu heizenden Wohnräume und die Warmwasserproduktion.

Die Wärmepumpe besteht aus vier Hauptelementen, in welchen ein Kältemittel (R410A) zirkuliert.

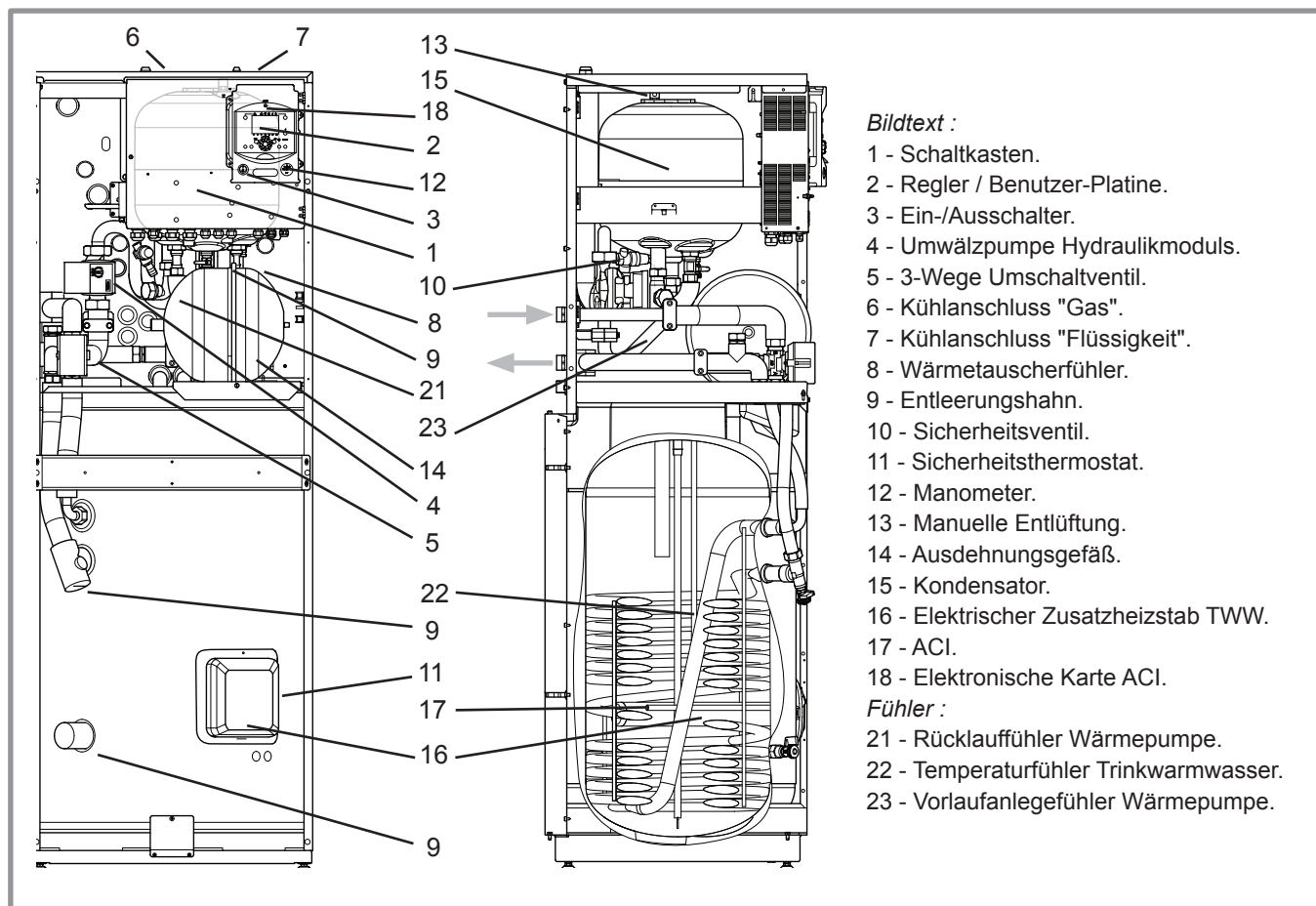
- Im Verdampfer (Nr. 13, [Abbildung 6, Seite 9](#)) : Hier werden die Kalorien aus der Außenluft übernommen und an das Kältemittel weiter gegeben. Da sein Siedepunkt niedrig ist, geht das Kältemittel vom flüssigen Zustand auch bei kaltem Wetter (bis zu -15 °C Außentemperatur) in Dampf über.
- Im Kompressor (Nr. 10, [Abbildung 6, Seite 9](#)) : Das verdampfte Kältemittel wird auf hohen Druck gebracht und lädt sich noch stärker mit Kalorien auf.
- Im Kondensator (Nr. 15, [Abbildung 7](#)) : Die Energie des Kältemittels wird an den Heizungskreislauf übergeben. Das Kältemittel wird wieder flüssig.
- Im Druckminderer (Nr. 9, [Abbildung 6, Seite 9](#)) : Das verflüssigte Kältemittel wird wieder auf Niederdruck gebracht und nimmt seine ursprüngliche Temperatur und seinen ursprünglichen Druck wieder an.

Die Wärmepumpe ist mit einer Regelung ausgestattet, die eine Kontrolle der Innentemperatur auf der Grundlage der Messung der Außentemperatur, Regelung durch Wassergesetz, sicherstellt. Die Raumtemperaturfühler (optional) greift korrigierend an dem Wassergesetz ein.

Das Hydraulikmodul kann optional mit einem Heizwiderstandssystem ausgerüstet werden, das ausgelöst wird, um während den kältesten Zeiträumen eine Zusatzheizung zu liefern.

• Regelfunktionen

- Die Vorlauftemperatur des Heizkreislaufs wird vom Wassergesetz gesteuert.
- In Abhängigkeit von einer Heizvorlauftemperatur erfolgt das Modulieren der Leistung der Außeneinheit über den „Inverter“-Kompressor.
- Verwaltung der elektrischen Heizwiderstände.
- Das Tagesstundenprogramm erlaubt das Festlegen der Umgebungstemperaturperioden „Komfort“ oder „Reduziert“.
- Das Umschalten des Systems von Sommer auf Winter erfolgt automatisch.
- Verwaltung der Heizkesselergänzung* (option).
- Die Raumtemperaturfühler* (optional) greift korrigierend an dem Wassergesetz ein.
- Verwaltung eines 2. Heizkreislaufs*.
- Warmwasser: Heizzeitenprogramm, Verwaltung des Betriebs der Warmwasserumwälzpumpe.
- Verwaltung des Auffrischens*.
- Verwaltung der Swimmingpoolheizung*.

* Wenn die Wärmepumpe mit den Optionen und entsprechenden Bausätzen ausgestattet ist.

• Schutzfunktionen

- Legionellen-Schutzzyklus für Warmwasser.
- Rostschutz des Speichers durch Titananode (ACI).
- Frostschutz: Wenn die Vorlauftemperatur des Heizkreislaufes geringer als 5 °C ist, ist der frostfreie Betrieb ausgelöst (unter der Voraussetzung, dass die Stromversorgung der Wärmepumpe nicht unterbrochen wird).

• Funktionsweise des Warmwassers (WBW)

Zwei Warmwassertemperaturen können parametrierbar werden: Komforttemperatur (Leitung 1610 zu 55°C) und reduzierte Temperatur (Leitung 1612 zu 40°C).

Das Standardprogramm für TWW (Zeilen 560, 561 und 562) wird von 0:00 Uhr bis 5:00 Uhr und von 14:30 Uhr bis 17:00 Uhr auf eine Komforttemperatur eingestellt, für den restlichen Tag auf eine reduzierte Temperatur. Das optimiert den Stromverbrauch und garantiert den Sanitärkomfort.

Der reduzierte Temperatursollwert kann verwendet werden, um zu häufige und allzu lange Anläufe des Warmwassers zu vermeiden.

Die Warmwasserproduktion wird aktiviert, sobald die Temperatur im Boiler (Einstellung der Leitung 5024) 7°C unter dem Temperatursollwert liegt.

Die Warmwasserproduktion erfolgt durch die Wärmepumpe und wird bei Bedarf durch die elektrischen Zusatz Heizstab des Trinkwarmwasserspeichers oder den Kessel ergänzt. Zum Garantieren eines Warmwassersollwerts von über 55 °C, muss man die elektrischen Heizwiderstände oder die Ergänzung durch den Heizkessel in Betrieb lassen.

Je nach Einstellung des Parameters (1620), kann die Komforttemperatur während 24 Std. oder nur nachts oder gemäß dem TWW-Programm erreicht werden.

Wenn der mit dem Stromlieferanten abgeschlossene Vertrag Tag-/Nachstromtarife aufweist, werden die elektrischen Heizwiderstände von dem Tarif des Lieferanten gesteuert und die Komforttemperatur kann nur nachts erreicht werden.

Wenn kein spezieller Vertrag besteht, kann die Komforttemperatur jederzeit auch tagsüber erreicht werden.

Die Warmwasserproduktion hat vor der Heizung Vorrang, die Warmwasserproduktion wird jedoch von Zyklen verwaltet, die die Zeiten regeln, die für die Heizung und die Warmwasserproduktion bei gleichzeitigen Anfragen bestimmt ist.

Eine Umschaltfunktion „reduziert“ zu „Komfort“ steht auf der Vorderseite der Benutzer-Platine zur Verfügung (Siehe Nr. 1, [Abbildung 43, Seite 38](#)).

Legionellen-Schutzzyklen können programmiert werden.

• Ventilatorkonvektoren mit integrierter Regulierung

Den Raumtemperturfühler nicht in der entsprechenden Zone einsetzen.



Abbildung 8 - Betriebskonzept einer Wärmepumpe

2 Anlage

2.1 Vorschriftmäßige Bedingungen für Installation und Instandhaltung

Die Installation und Instandhaltung des Geräts müssen einem zugelassenen Fachmann gemäß den einschlägigen Vorschriften und dem Stand der Technik anvertraut werden, insbesondere:

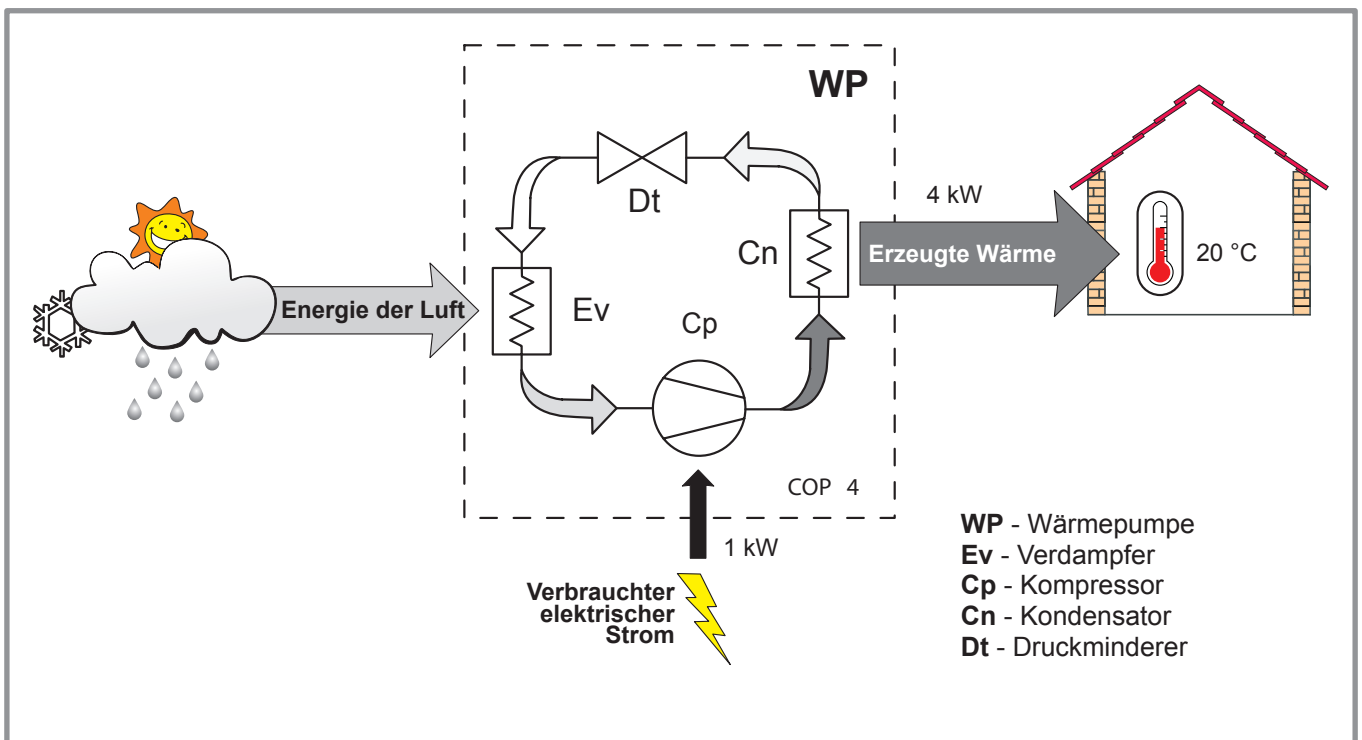
- Die Gesetzgebung zur Handhabung von Kältemitteln.
- Heizungsmontage mit Fußbodenheizung.
- Elektrische Niederspannungsausstattungen - Vorschriften.

2.2 Auspacken und Vorbehalte

2.2.1 Warenannahme

In Gegenwart des Spediteurs muss das allgemeine Aussehen der Geräte sorgfältig kontrolliert werden, prüfen, ob die Außeneinheit nicht liegend gelagert wurde. Bei Mängeln müssen diese dem Spediteur innerhalb von 48 Stunden schriftlich mitgeteilt werden, eine Kopie dieses Schreibens ist an den Kundendienst zu richten.

2.2.2 Transport

Die Außeneinheit darf beim Transport nicht liegen. Bei liegendem Transport könnte das Gerät aufgrund des Verschiebens des Kühlmittels und der Verformung der Kompressoraufhängungen beschädigt werden. Die beim liegenden Transport aufgetretenen Schäden werden von der Garantie nicht gedeckt. Bei Bedarf darf die Außeneinheit bei einem manuellen Transport geneigt werden (zum Beispiel beim Durchgehen durch eine Tür oder auf einer Treppe). Dieser Vorgang muss vorsichtig erfolgen, und das Gerät muss sofort wieder gerade gestellt werden.

2.2.3 Einschluss der Kühlkreisläufe

Alle Kühlkreisläufe sind gegen Verschmutzung durch Staub und Feuchtigkeit anfällig. Sollten solche Schadstoffe in den Kühlkreis eindringen, können sie dazu beitragen, die Zuverlässigkeit der Wärmepumpe zu beeinträchtigen.



Abbildung 9 - Mit der Außeneinheit geliefertes Zubehör

- ☞ Es ist notwendig, den korrekten Einschluss der Verbindungen und der Kühlkreisläufe (des Hydrauliksystems, der Außeneinheit) sicher zu stellen.
 - ☞ Im Fall einer späteren Störung und nach Begutachtung würde der Nachweis vorhandener Feuchtigkeit oder von Fremdkörpern im Öl des Kompressors systematisch zum Haftungsausschluss führen.
- Sofort nach Empfang überprüfen, dass die Anschlüsse und Stopfen des Kühlkreislaufs am Hydrauliksystem und der Außeneinheit gut festsitzen und blockiert sind (Lösen mit blosser Hand unmöglich). Sollte dies nicht der Fall sein, diese mit einem Sicherungsschlüssel blockieren.
- Ebenfalls überprüfen, dass die Kühlverbindungen gut abgedichtet sind (Kunststoffstopfen oder an den Enden gestauchte und gelötete Rohre). Müssen die Stopfen während der Arbeit entfernt werden (z.B. neuerlich geschnittene Rohre), diese so schnell wie möglich wieder anbringen.

2.2.4 Geliefertes Zubehör

Mit der Außeneinheit geliefertes Zubehör (Abbildung 9).
Mit der Hydraulikmodul geliefertes Zubehör (Abbildung 10).

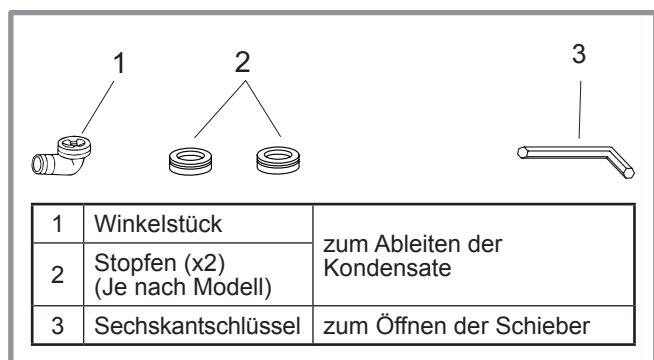

Abbildung 10 - Mit der Hydraulikmodul geliefertes Zubehör

2.3 Aufstellungsort

Die Auswahl des Aufstellungsorts ist insofern sehr wichtig, als ein späteres Verstellen sehr heikel ist und nur von einem Fachmann durchgeführt werden kann.

Den Aufstellungsort der Außeneinheit und des Hydraulikmoduls nach Besprechung mit dem Kunden auswählen.

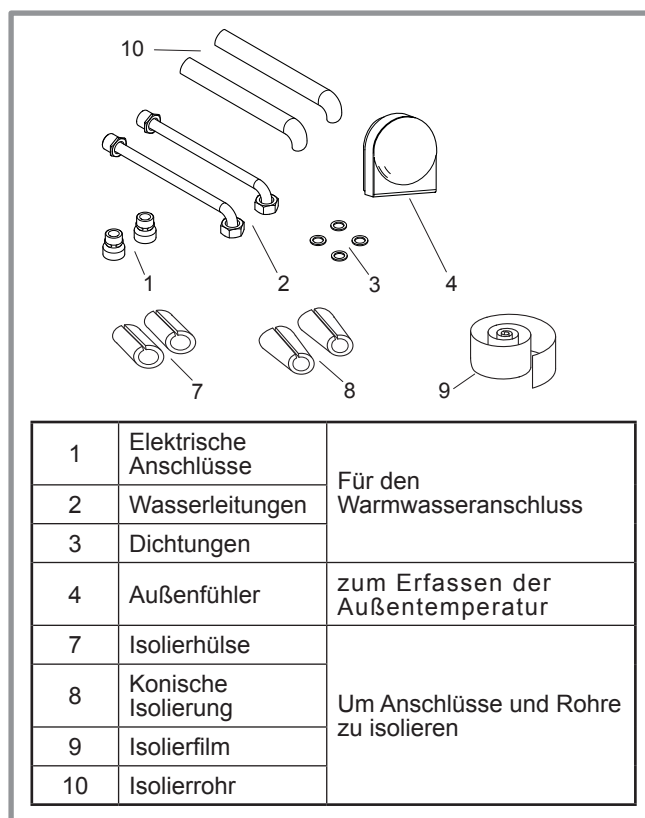
Die maximalen und minimalen Entfernungen zwischen dem Hydraulikmodul und der Außeneinheit (Abbildung 18, Seite 18), einhalten, die Garantie der Leistungen und die Lebensdauer des Systems hängen davon ab.

2.4 Installation der Außeneinheit

2.4.1 Vorsichtsmaßnahmen bei der Installation

☞ Die Außeneinheit darf nur im Freien installiert werden. Wenn ein Unterstand erforderlich ist, muss er große Öffnungen auf allen 4 Seiten besitzen und die Installationsfreiräume gestatten (Abbildung 11).

- Den Aufstellungsort vorzugsweise in sonniger Lage und vor dominierenden starken und kalten Winden geschützt auswählen (Mistral, Nordwind usw.).
- Die Einheit muss für Installations- und spätere Wartungsarbeiten perfekt zugänglich sein (Abbildung 11).
- Sicherstellen, dass das Verlegen der Verbindungen zum Hydraulikmodul möglich und einfach ist.
- Die Außeneinheit hält Witterungseinflüssen stand, man sollte es jedoch vermeiden, sie an einem Ort aufzustellen, an dem sie Schmutz oder viel rieselndem Wasser ausgesetzt ist (zum Beispiel unter einer defekten Dachrinne).
- Während dem Betrieb kann Wasser aus dem Gerät ablaufen. Das Gerät nicht auf einer Terrasse installieren, sondern an einem entwässerten Ort (Kiesel- oder Sandbett). Wenn die Installation in einer Region erfolgt, in der die Temperatur während längerer Zeit unter 0 °C fällt, muss geprüft werden, ob Eisbildung nicht zu einer Gefahr führt. Man kann aber auch eine Ablassleitung an der Außeneinheit installieren (Abbildung 12).



Abbildung 11 - Installationsmindestfreiräume um die Außeneinheit

- Die Luftzirkulation durch den Verdampfer und am Ventilatorausgang darf durch nichts behindert werden (Abbildung 11).
- Das Gerät von Hitzequellen oder brennbaren Produkten entfernen.
- Das Gerät darf die Nachbarschaft oder Benutzer nicht stören (Schallpegel, entstehende Zugluft, niedrige Temperatur der Blasluft mit Gefriergefahr von Pflanzen auf dem Verlauf).
- Die Fläche auf welcher das Gerät aufgestellt wird muss:
 - undurchlässig (Erde, Kieselschicht usw.),
 - sie muss dem Gewicht standhalten,
 - sie muss ein sicheres Befestigen erlauben und
 - darf keine Schwingungen auf das Haus übertragen (Vibrationsschutzklötze sind verfügbar, in Zubehör.
- Der Wandträger darf nicht unter Bedingungen verwendet werden, die Vibrationen übertragen könnten. In diesem Fall ist die Bodenaufstellung zu bevorzugen.

2.4.2 Aufstellen der Außeneinheit

Die Außeneinheit muss im Vergleich zum Boden um mindestens 50 mm überhöht sein. In Regionen mit starkem Schneefall, muss diese Höhe vergrößert werden, darf jedoch 1,5 m nicht überschreiten (Abbildung 12).

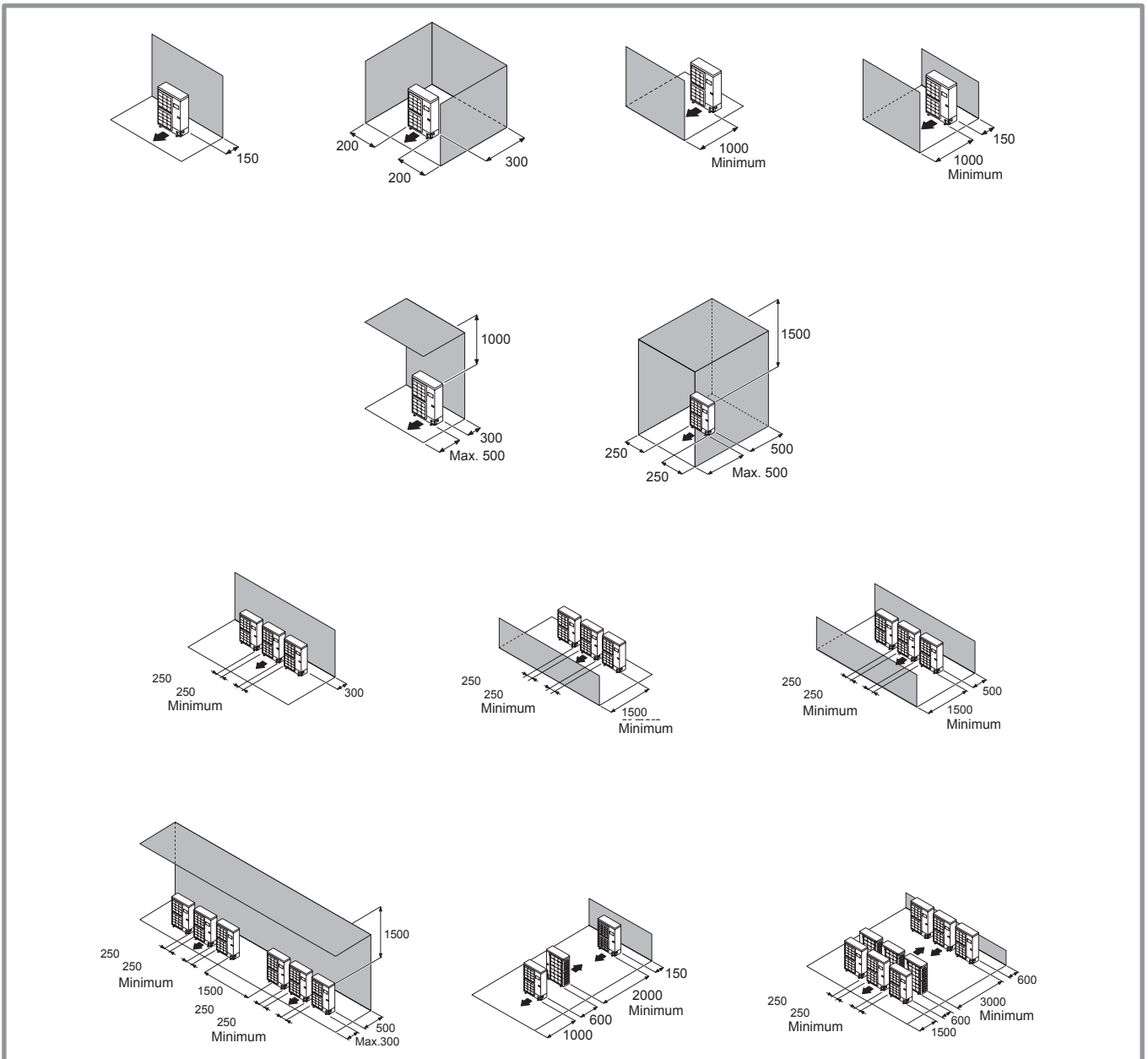
- Die Außeneinheit mit Schrauben und elastischen Spannscheiben oder federnden Fächerscheiben installieren, um ein Lockern zu verhindern.

☞ **Achtung!** In Regionen mit starken Schneefällen, wenn die Ein- und Ausgänge der Außeneinheit durch den Schnee blockiert sind, könnte es schwierig werden zu heizen und wahrscheinlich zu einer Panne führen.

Ein Schutzdach bauen oder das Gerät auf eine hohe Auflage stellen (lokale Konfiguration).

- Das Gerät auf einer soliden Unterlage aufstellen, um Schläge und Vibrationen einzuschränken.
- Das Gerät nicht direkt auf den Boden stellen, denn dies kann Störungen verursachen.

2.4.3 Anschluss der Kondensatableitung

(siehe Abbildung 12).

Wenn ein Ableitschlauch nicht vermieden werden kann:

- Das mitgelieferte Winkelrohr (C) verwenden und einen Schlauch Durchmesser 16 mm zum Ableiten der Kondensate anschließen.
- Den oder die mitgelieferten Stopfen (B) zum Verschließen der Öffnung des Kondensatbehälters verwenden.

Ein schwerkraftbedingtes Abfließen des Kondensats vorsehen (Abwasser, Regenwasser, Kiesbett).

☞ **Wenn die Installation in einer Region erfolgt, in der die Temperatur während längerer Zeit unter 0 °C fällt, muss der Ableitschlauch mit einem verlaufenden Widerstand versehen werden, um das Vereisen zu vermeiden. Der Widerstand muss nicht nur den Abflussschlauch erhitzen, sondern auch die Unterseite des Kondensatauffangbehälters des Geräts.**

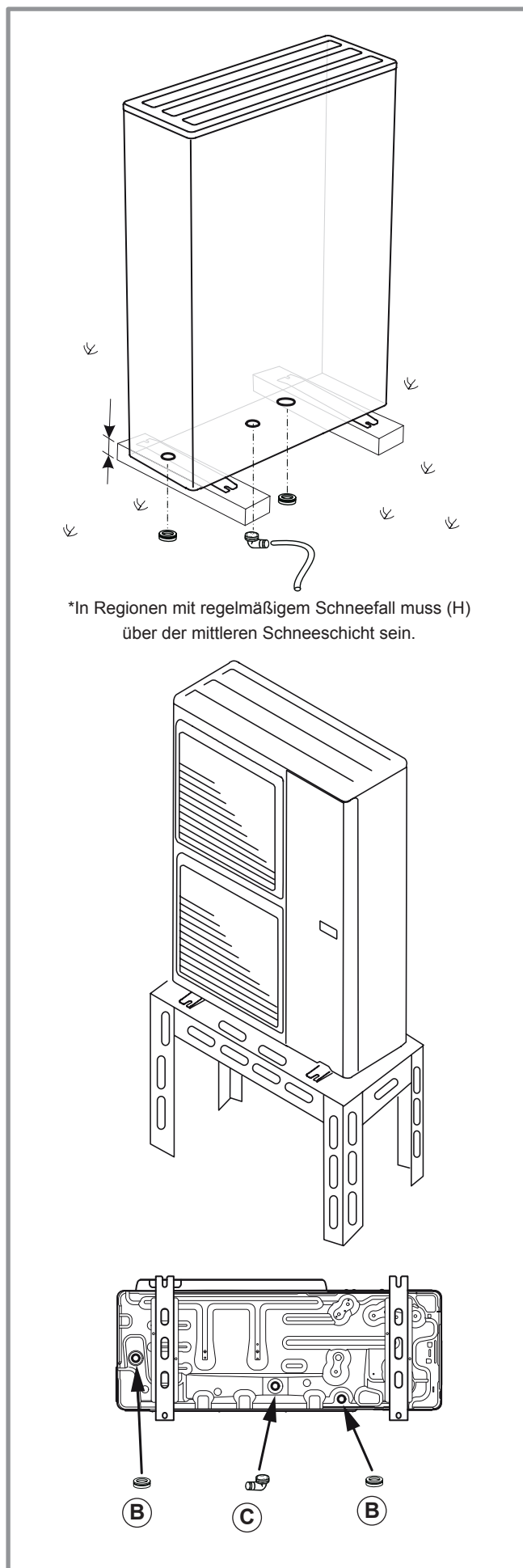

*In Regionen mit regelmäßigem Schneefall muss (H) über der mittleren Schneeschicht sein.

Abbildung 12 - Aufstellen der Außeneinheit, Kondensatableitung



Abbildung 13 - Mindestfreiräume bei der Installation für das Hydraulikmodul und Abstände zu den Wänden



Abbildung 14 - Öffnen der Fassade

2.5 Installation des Hydraulikmoduls

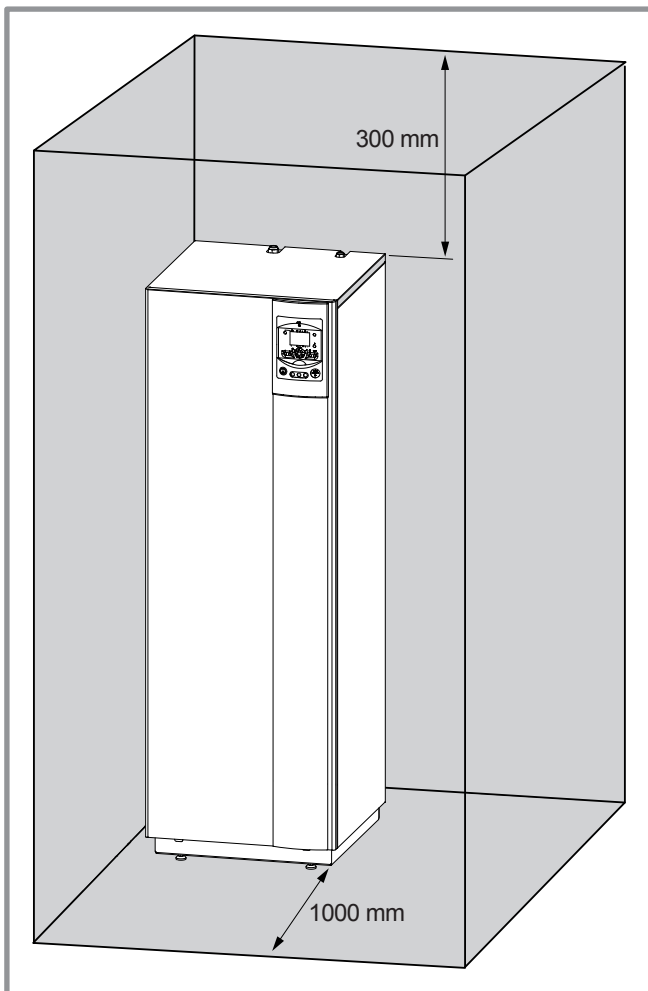
2.5.1 Vorsichtsmaßnahmen bei der Installation

- Der Raum, in dem das Gerät betrieben wird, muss den einschlägigen Vorschriften entsprechen.
 - Um die Instandhaltungsoperationen und den Zugang zu den verschiedenen Organen zu erleichtern, empfehlen wir, ausreichend Platz um das Hydraulikmodul vorzusehen (Abbildung 13).
 - Entsprechend der Norm EN 378-1 (Umwelt und Sicherheitsvorschriften der Wärmepumpe) soll die Wärmepumpe in ein Raum installiert sein, dessen mindest Inhalt ist: Maschine Füllung in kg / 0,44. Andernfalls, muss man sich versichern dass :
 - das Lokal mechanisch belüftet ist,
 - oder die Tür des Lokals geöffnet bleibt während der Fachmann an der Wärmepumpe arbeitet.
 - Achtung: Es darf sich in der Nähe der Wärmepumpe bei ihrer Installation kein entflammbares Gas befinden, insbesondere wenn bei der Installation gelötet wird. Die Geräte sind nicht ex-geschützt und dürfen daher nicht in explosionsgefährdeter Umgebung installiert werden.
 - Um jegliche Kondensierung innerhalb des Kondensators zu vermeiden, die Stopfen des Kühlkreises nur im Moment abnehmen, wenn Kühlkreisanschlüsse durchgeführt werden.
 - Wenn der Kühlkreisanschluss erst am Ende der Baustelle erfolgt, darauf achten dass die Stopfen des Kühlkreislaufs* während der gesamten Dauer eingesetzt und festgespannt sind.
- * (Seite Hydrauliksystem und Seite Außeneinheit)
- Nach jedem Eingriff an dem Kühlkreislauf und vor dem endgültigen Anschließen müssen alle Stopfen wieder angebracht werden, um ein Verschmutzen des Kühlkreislaufs zu vermeiden (der Verschluss mit Klebeband ist verboten).

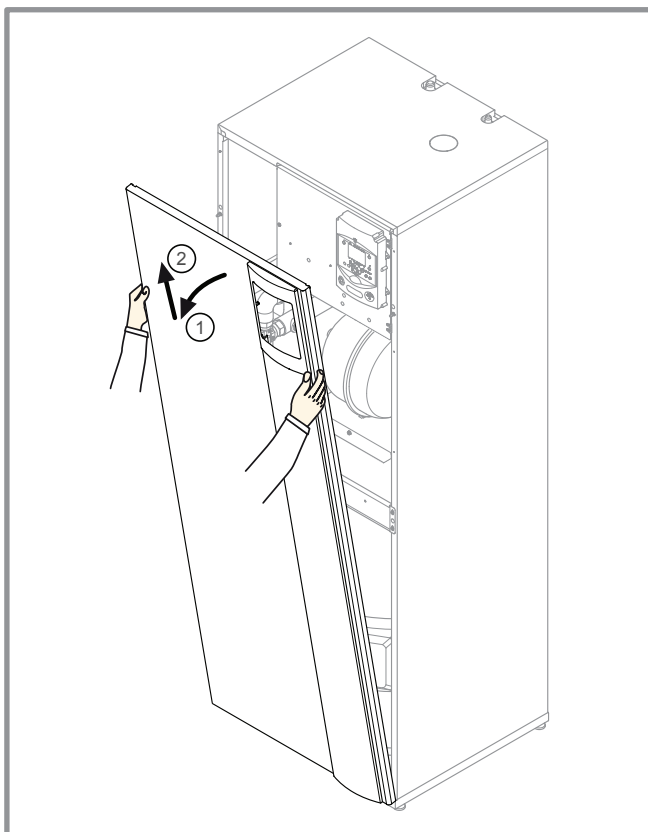

Abbildung 15 - Abnehmen des Deckels

2.6 Kühlan schlüsse

☞ Dieses Gerät verwendet das Kältemittel R410A.

Die Gesetzgebung zur Handhabung von Kältemitteln muss eingehalten werden.

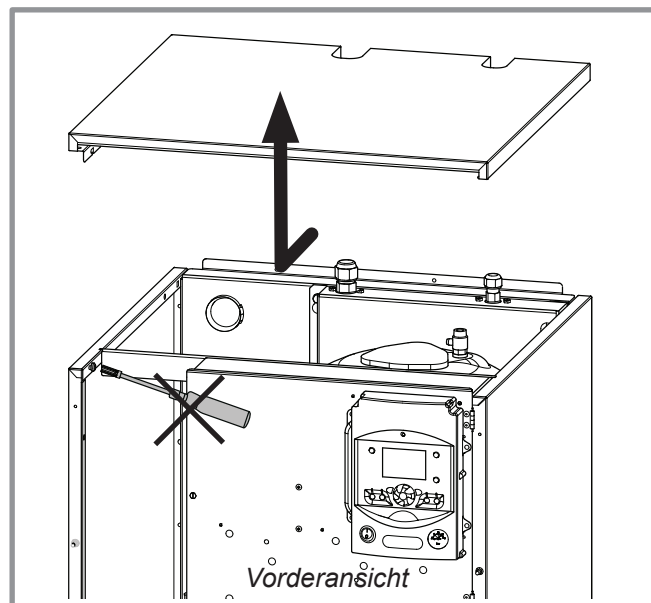
2.6.1 Regeln und Vorsichtsmaßnahmen

• Nach jedem Eingriff an dem Kühlkreislauf und vor dem endgültigen Anschließen müssen alle Stopfen wieder angebracht werden, um ein Verschmutzen des Kühlkreislaufs zu vermeiden.

• Werkzeug (notwendiges Minimum)

- Satz Druckmesser mit Schläuchen, die ausschließlich Fluorkohlenwasserstoffen vorbehalten sind.
- Vakuummeter mit Absperrventilen.
- Spezielle Vakuumpumpe für Fluorkohlenwasserstoffe.
- Der Einsatz einer herkömmlichen Vakuumpumpe ist gestattet, wenn und nur wenn sie an der Ansaugseite mit einem Rückschlagventil ausgestattet ist.
- Bördelwerkzeug.
- Rohrschneider.
- Rohr-Entgratwerkzeug.
- Schraubenschlüssel.
- Zugelassener Kältemittel-Leckdetektor (Präzision 5g/Jahr).

☞ **Es ist verboten, Werkzeug zu verwenden, das mit FCKW in Berührung waren (zum Beispiel R22).**

☞ **Der Hersteller lehnt jede Haftung in Zusammenhang mit der Garantie ab, wenn diese Anweisungen missachtet werden.**

• Aufweitanschlüsse (Flare-Anschlüsse)

☞ **Das Schmieren mit Mineralöl (für R12, R22) ist verboten.**

- Es darf nur mit Polyolester-Kühlöl (POE) geschmiert werden. Wenn kein POE-Öl verfügbar ist, trocken montieren.



• Lötungen auf dem Kühlkreislauf (falls erforderlich)

- Silberlöten (min. 40 % empfohlen).
- Löten nur unter trockenem Stickstoffinnenfluss.
- Zum Eliminieren von Feilspänen in den Rohrleitungen, Trockenstickstoff verwenden, um das Einbringen von Feuchtigkeit, die dem Gerät schadet, zu vermeiden. Im Allgemeinen müssen alle Vorsichtsmaßnahmen getroffen werden, um das Eindringen von Feuchtigkeit in das Gerät zu vermeiden.
- Um Kondensatbildung zu vermeiden, die Gas- und Flüssigkeitsrohrleitungen wärmeisolieren. Wärmedämmstoffe verwenden, die einer Temperatur über 90 °C standhalten. Als Ergänzung, wenn das Feuchtigkeitsniveau an Stellen, an welchen Kühlrohrleitungen verlaufen, 70 % überschreiten kann, diese mit Isolierstützen schützen. Einen Stutzen mit mehr als 15 mm Stärke verwenden, wenn die Feuchtigkeit 70~80% erreicht, einen Stutzen mit mehr als 20 mm, wenn die Feuchtigkeit 80 % überschreitet. Wenn die empfohlenen Stärken unter den oben beschriebenen Bedingungen nicht eingehalten werden, bildet sich Kondensat auf der Oberfläche des Isoliermaterials. Schließlich muss dafür gesorgt werden, dass die verwendeten Isolierstützen eine Wärmeleitfähigkeit von 0,045 W/mK oder besser aufweisen, wenn die Temperatur 20 °C beträgt. Die Isolierung muss durchlässig sein, damit der Dampf während der Entfrostszyklen austreten kann (Glaswolle ist verboten).

2.6.2 Kälterohrleitungen

Der Anschluss zwischen der Außeneinheit und dem Hydraulikmodul erfolgt **ausschliesslich** mit Kupferrohren (in Kühlgüte), die getrennt isoliert werden. Die Durchmesser der Rohrleitungen sowie die zugelassenen Längen müssen eingehalten werden (Abbildung 18).

Die Mindestlänge der Kühlverbindungen beträgt für einen korrekten Betrieb 5 m.

Die Garantie des Geräts verfällt, wenn es mit Kühlverbindungen verwendet wird, die kürzer sind als 5 m.

Wenn die Kühlverbindungen Witterungsbeeinträchtigungen oder UV-Strahlen ausgesetzt sind und die Isolierung nicht dagegen beständig ist, muss ein Schutz vorgesehen werden.

Die Rohrleitungen handhaben und durch die Mauern mit den Schutzstopfen anbringen.

2.6.3 Ausführung der Verbindungen

- Das Rohr mit einem Rohrschneider auf die passende Länge zuschneiden, das Rohr nicht verformen.
- Die Grate sorgfältig entfernen, dabei das Rohr nach unten halten, damit keine Feilspäne in das Rohr eindringen.
- Die Flare-Mutter des Anschlusses auf dem anzuschließenden Ventil abnehmen und das Rohr in die Mutter aufziehen.
- Das Rohr jetzt aufweiten, indem man das Rohr aus dem Bördelwerkzeug vorstehen lässt.
- Nach dem Aufweiten den Zustand der Auflage (L) prüfen. Diese darf weder Kratzer noch Bruchansätze aufweisen. Auch das Maß (B) prüfen.



Abbildung 16 - Aufweiten für Flare-Verbindung

2.6.4 Verarbeitung der Kälterohre

Die Kühlrohre dürfen nur mit einer Biegemaschine oder Biegefeder geformt werden, um jede Quetsch- oder Bruchgefahr zu vermeiden.

⚠ Achtung!

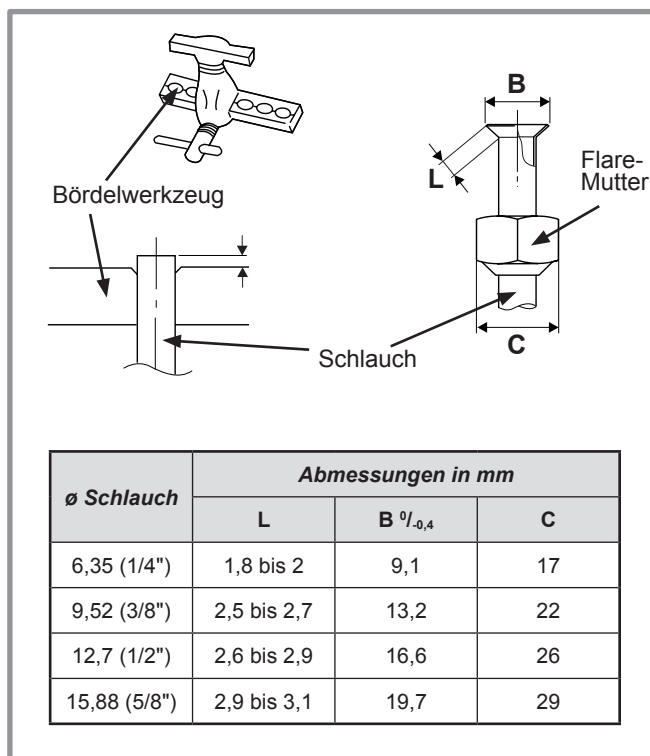
- Lokal zum Biegen der Rohre die Isolierung abnehmen.
- Kupfer darf nicht in einen Winkel von mehr als 90° gebogen werden.
- Rohre auf keinen Fall an der gleichen Stelle mehr als 3 Mal biegen, das kann Bruchansätze zur Folge haben (Verfestigung des Metalls).

2.6.5 Anschließen der Bördel-Verbindungen

⚠ Die Anschlüsse müssen am Tag des Unter-Gas-Setzens der Anlage realisiert werden (siehe § "Füllen der Anlage mit Gas", Seite 19).

⚠ Vor allem die Positionierung des Rohrs gegenüber seinem Anschluss aufmerksam durchführen, um die Gewinde nicht zu beschädigen. Ein gut ausgerichteter Anschluss muss sich von Hand leicht und ohne übermäßige Kraftanwendung montieren lassen.

⚠ Der Kühlkreislauf reagiert auf Staub und Feuchtigkeit sehr empfindlich, weshalb die Zone um die Verbindung trocken und sauber sein muss, bevor die Stopfen, die die Kühlanlüsse verschließen, abgenommen werden.

- Die Stopfen der Rohre und Kühlanlüsse entfernen.
- Das Rohr an den Flare-Anschluss halten und die Mutter von Hand schrauben, dabei den Anschluss mit einem Schlüssel bis zur Berührung halten.
- Die angegebenen Anziehdrehmomente einhalten.



Abbildung 17 - Anziehdrehmoment

| Wärmepumpe Modell | High Power einphasig und drehstrom | |
|---------------------------------------|---|--------------------------|
| | Gas | Flüssigkeit |
| Anschlüsse Außeneinheit | 5/8" | 3/8" |
| Kälterohr-leitungen | Durchmesser | (D1) 5/8" (D2) 3/8" |
| | Mindestlänge (L) | 5 |
| | Maximale Länge* (L) | 15 |
| | Maximale Länge** (L) | 20 |
| | Maximales Höhenunterschied** (D) | 20 |
| Anschlüsse des Hydraulikmoduls | 5/8" | 3/8" |

* : Ohne ergänzendes Nachfüllen von R410A.

** : Unter Berücksichtigung der eventuellen ergänzenden Füllung mit Kältemittel R410A (siehe § "Zusätzliches Füllen", Seite 21).

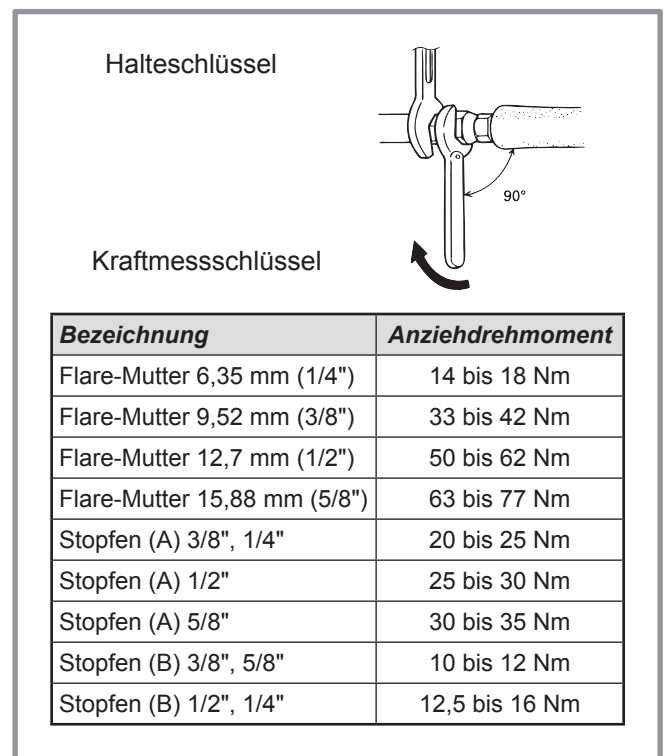

Abbildung 18 - Anschließen der Bördel-Verbindungen (Durchmesser und zulässige Längen)

2.7 Füllen der Anlage mit Gas

- ☞ Dieser Vorgang muss einem Fachmann anvertraut werden, der entsprechend der Gesetzgebung für die Handhabung von Kältemitteln arbeitet.
- ☞ Das Vakuum muss zwingend mit einer Vakuumpumpe hergestellt werden (Siehe Anlage 1).
- ☞ Auf keinen Fall Material verwenden, das zuvor mit einem anderen Kältemittel als Fluorkohlenwasserstoff verwendet wurde.
- ☞ Die Stopfen des Kühlkreislaufs nur im Moment abnehmen, wenn Sie die Kühllanschlüsse durchführen.
- ☞ **Ungünstige Bedingungen:**
 - Bei einer Außentemperatur zwischen +5 und +10 °C ist unbedingt ein Vakuummesser notwendig, um die Evakuierung zu bestätigen und die 3-Evakuierungs-Methode verwenden (Siehe Anlage 2).
 - Ist die Außentemperatur unter +5 °C wird nachdrücklich davon abgeraten, das Unter-Gas-Setzen durchzuführen.

ANLAGE 1

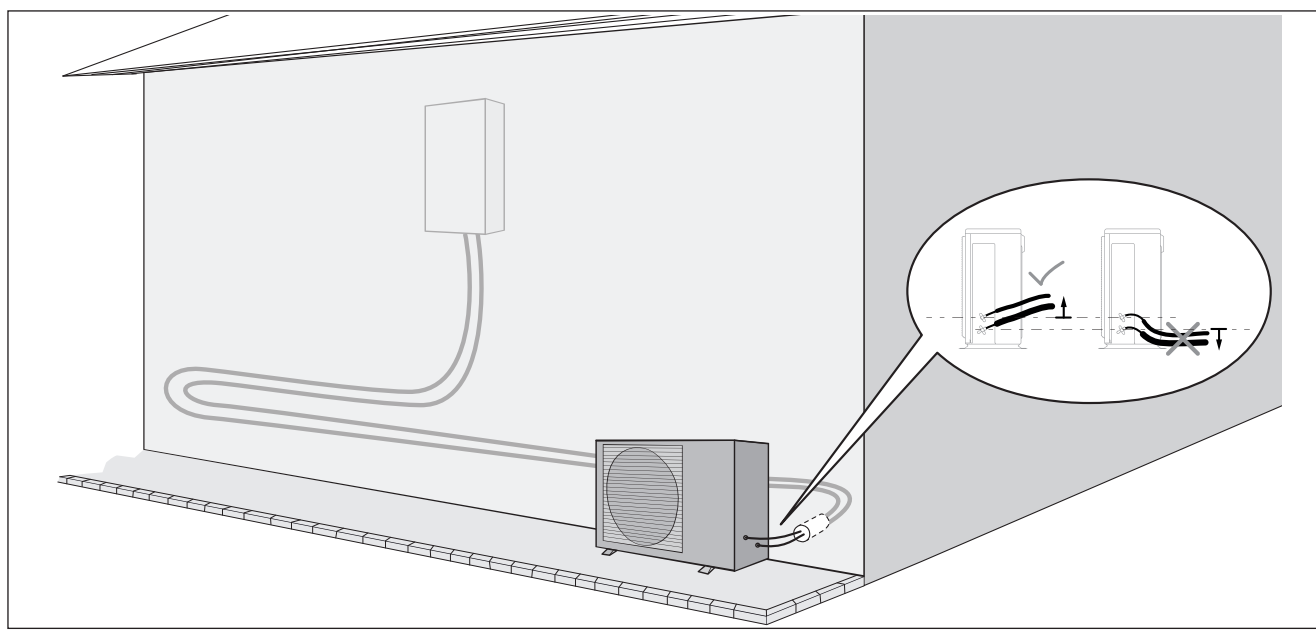
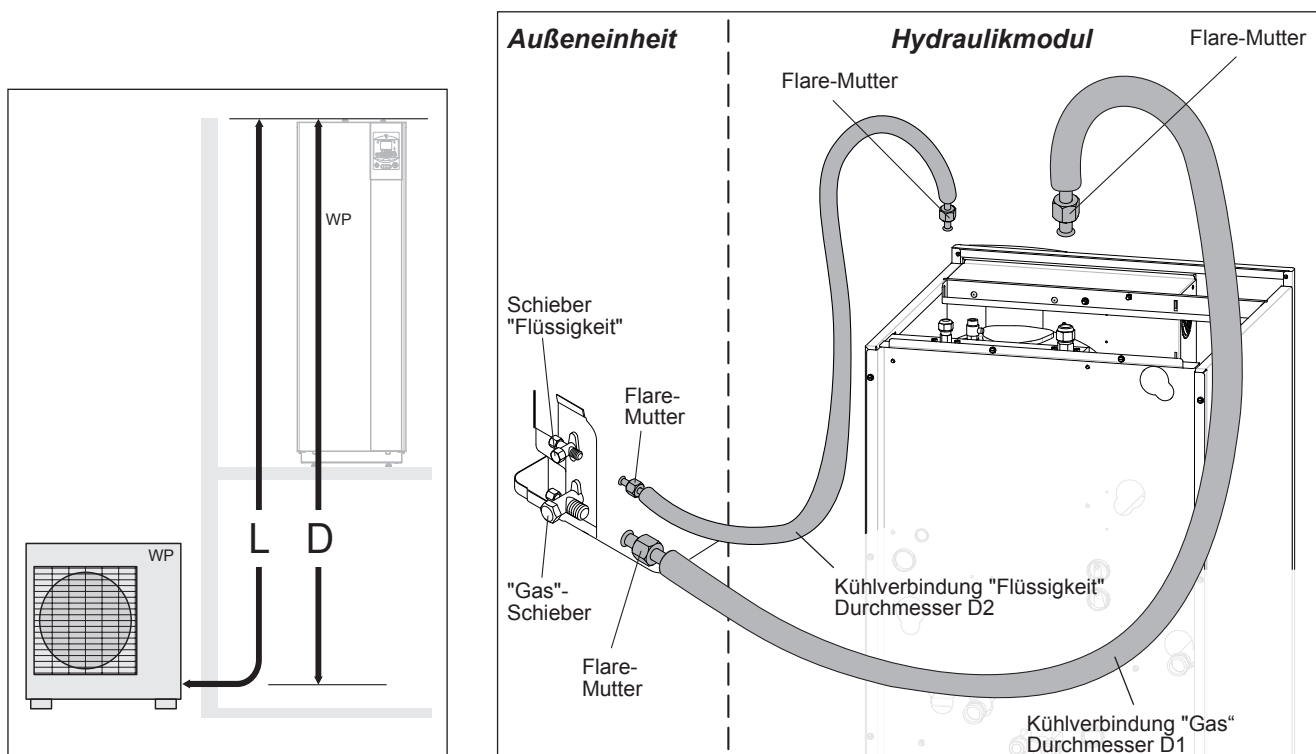
Kalibriermethode und Kontrolle einer Vakuumpumpe

- Den Ölstand der Vakuumpumpe überprüfen.
- Die Vakuumpumpe gemäß Schema an den Vakuummesser anschließen.

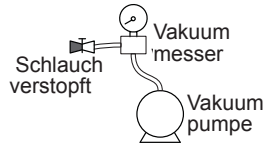

- 3 Minuten langes Evakuieren.
 - Nach 3 Minuten erreicht die Pumpe ihren Vakuum-Grenzwert und der Zeiger des Vakuummessers bewegt sich nicht mehr.
 - Den erhaltenen Druck mit dem Wert der Tabelle vergleichen. Je nach Temperatur muss dieser Druck unter dem, in der Tabelle angegebenen Wert liegen.
- => Ist dies nicht der Fall, die Dichtung, den Schlauch oder die Pumpe austauschen.

| T °C | 5°C < T < 10°C | 10°C < T < 15°C | 15°C < T |
|--------|----------------|-----------------|---------------|
| Max.D | ... | ... | ... |
| - bar | ... 0.009 ... | ... 0.015 ... | ... 0.020 ... |
| - mbar | ... 9 ... | ... 15 ... | ... 20 ... |

2.7.1 Verfahren der Inbetriebnahme

• Überprüfungen vor Anschluss :

Kontrolle der Gasverbindung (großer Durchmesser).

- Die Gasverbindung an die Außeneinheit anschließen.
- Die Gasverbindung mit trockenem Stickstoff ausblasen und ihr Ende beobachten:
 - Wenn Wasser oder Schmutz herauskommen, eine neue Kühlverbindung verwenden.
 - Wenn nicht, die Bördelverbindung durchführen und die Verbindung sofort an das Hydrauliksystem anschließen.

ANLAGE 2

3 Evakuierungs-Methode

- Den Flexschlauch an die Füllarmatur anschließen (Gasverbindung). Es muss am Schlauch der Vakuumpumpe ein Ventil angebracht werden, um sie zu isolieren.

a) Bis zum gewünschten Wert evakuieren. (Siehe Tabelle ANLAGE 1),

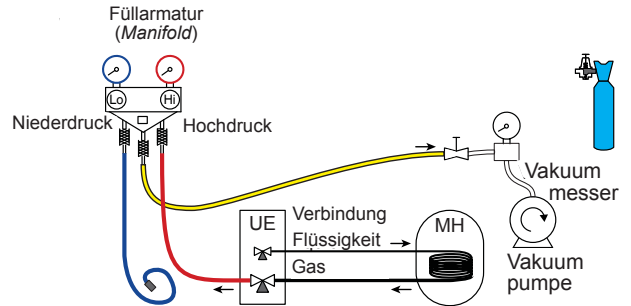

b) Vakuumpumpe abklemmen, Ventil am Ende des Betriebsschlauches schließen. Diesen Schlauch an das Expansionsventil der Stickstoffflasche anschließen, 2 Bar einspritzen, das Ventil des Schlauches wieder schließen,

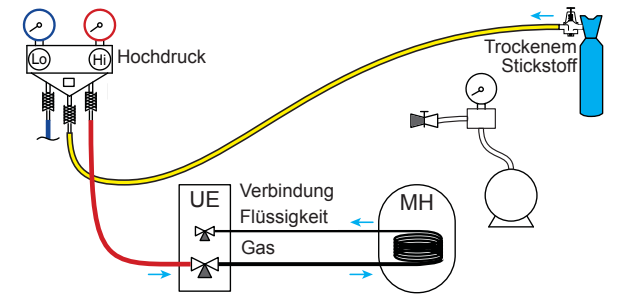

c) Neuerlich den Schlauch an der Vakuumpumpe anschließen, diese in Betrieb nehmen und progressiv das Schlauchventil öffnen.

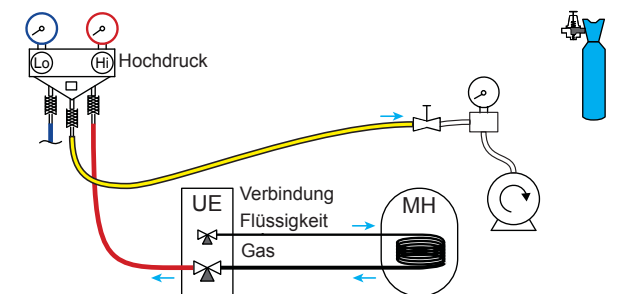

d) Diesen Vorgang mindestens drei Mal wiederholen.

☞ **Achtung: Es ist strengstens verboten, diese Arbeiten mit Kühlmittel durchzuführen.**

Kontrolle der Flüssigverbindung (kleiner Durchmesser).

- Die Flüssigverbindung an das Hydrauliksystem anschließen.
- Die gesamte **Verbindung Gas-Kondensator - Flüssigverbindung** mit Stickstoff ausblasen und ihr Ende beobachten (Seite Außeneinheit).
 - Wenn Wasser oder Schmutz herauskommen, eine neue Kühlverbindung verwenden.
 - Wenn nicht, die Bördelverbindung durchführen und die Verbindung sofort an die Außeneinheit anschließen.

• Erster Dichtigkeitsstest

- Den Schutzstopfen (B) von der Füllöffnung (Schrader) des Gasschiebers (großer Durchmesser) abnehmen.
- Den Flexschlauch an die Füllarmatur anschliessen (Abbildung 19).
- Die Stickstoffflasche am Verteiler anschliessen (nur trockenen Stickstoff Typ U verwenden).
- Den Stickstoff unter Druck (10 bar maxi.) in den Kältekreis füllen (Verbindungseinheit - Gas - Kondensator - Flüssigverbindung).
- Den Kreis 30 Minuten lang unter Druck lassen.

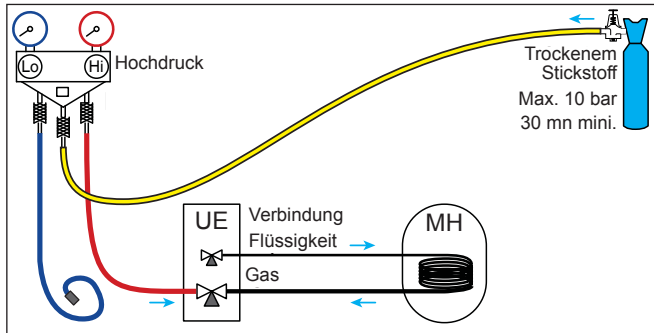

- Eventuelle Undichtigkeiten suchen, reparieren und den Test erneut starten.

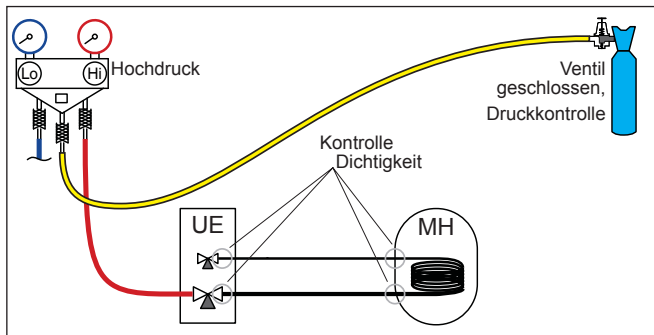

- Wenn der Druck stabil bleibt und jegliche Leckage ausgeschlossen ist, den Stickstoff evakuieren, indem ein größerer Druck als der Luftdruck beibehalten bleibt (zwischen 0,2 und 0,4 bar).

• Herstellen des Vakuums und Einfüllen von Gas an den Kühlverbindungen

- Gegebenenfalls den (die) Druckmesser des Verteilerstücks auf 0 Bar kalibrieren. Den Vakuummesser im Verhältniss zum Luftdruck justieren (≈ 1013 mbar).
- Die Vakuumpumpe an die Füllarmatur anschliessen. Einen Vakuummesser anschließen, wenn die Vakuumpumpe nicht damit ausgestattet ist.

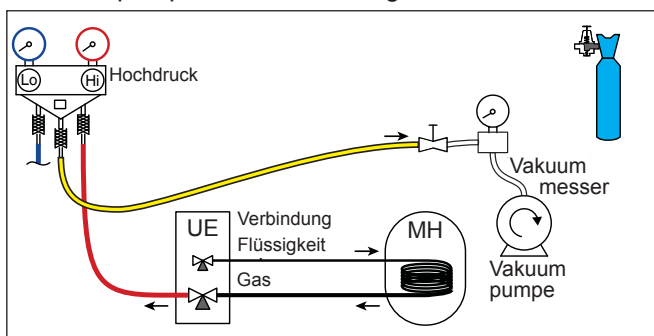

- Pumpen, bis der Restdruck* im Kreislauf unter den in der untenstehenden Tabelle angegebenen Wert sinkt (* mit Vakuummeter gemessen).



Abbildung 19 - Anschluss des Schlauches an das Gasventil

| T °C | 5°C < T < 10°C | 10°C < T < 15°C | 15°C < T |
|----------------|----------------|-----------------|---------------|
| Max.D - bar .. | ... 0.009 ... | ... 0.015 ... | ... 0.020 ... |
| - mbar | ... 9 ... | ... 15 ... | ... 20 ... |

- Die Pumpe nach dem Erreichen des Vakuums noch 30 Minuten laufen lassen.
- Den Kran am Verteiler schliessen und dann die Pumpe abschalten **ohne die montierten Flexschläuche abzuklemmen.**

☞ Bei einer Außentemperatur zwischen +5 und +10 °C die 3 Evakuierungs-Methode verwenden (Siehe Anlage 2).

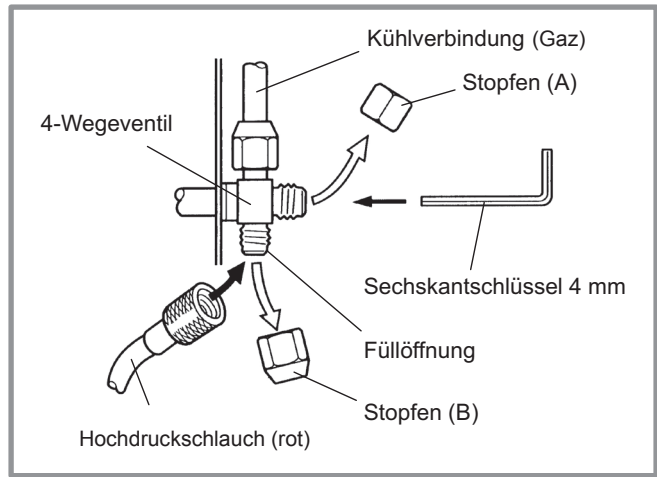
- Die Zugangsstopfen (A) an den Schiebersteuerungen entfernen.
- Wenn ein zusätzliches Füllen erforderlich ist, erfolgt es vor dem Füllen des Hydraulikmoduls mit Gas. Siehe Absatz "Zusätzliches Füllen", Seite 21.
- Zuerst den kleinen Hahn mit einem Sechskantschlüssel gegen den Uhrzeigersinn öffnen, dann den großen ganz öffnen, am Anschlag keine übermäßige Kraft anwenden. Den blauen Schlauch schnell abstecken.
- Den Schlauch schnell vom Verteilerstück abklemmen.
- Die 2 Stopfen wieder anbringen und mit dem empfohlenen Anziehdrehmoment festziehen (siehe Abbildung 17, Seite 17). Die Dichtigkeit in den Stopfen wird nur mit Metall auf Metall realisiert.

Die Außeneinheit enthält kein ergänzendes Kältemittel, das das Entlüften der Anlage erlaubt.

Das Entlüften durch Austreiben ist streng verboten.

2.7.2 Dichtheitstest

Der Dichtheitstest muss mit einem zugelassenen Gasetektor erfolgen (Sensitivität 5g/Jahr).

Sobald der Kühlkreislauf mit Gas wie oben beschrieben gefüllt ist, die Dichtheit aller Kühlan schlüsse der Anlage prüfen (4 Anschlüsse). Wenn die Aufweitungen richtig ausgeführt wurden, darf kein Leck bestehen. Eventuell die Dichtigkeit der Stopfen der Kühlkreisventile überprüfen.

☞ Im Falle einer Undichtigkeit :

- Das Kältemittel in die Ausseneinheit rückführen (pump down). Der Druck darf nicht unter den Luftdruck fallen (0 Bar relativ abgelesen am Verteilerstück), um das zurückgewonnene Gas nicht mit Luft oder Feuchtigkeit zu verschmutzen.
- Den Anschlussausführung reparieren.
- Die Inbetriebnahmeschritte erneut ausführen.

2.7.3 Zusätzliches Füllen

| | 50 g R410A pro zusätzlichem Meter | |
|------------------------|--------------------------------------|-----------|
| Länge der Verbindungen | 15 m | 20 m max. |
| Zusätzliches Füllen | Keine | 250 g |

Die Befüllung der Außeneinheit entspricht den maximalen Entfernungen zwischen der Außeneinheit und dem Hydraulikmodul, die in der Seite 18 definiert wurden. Bei größeren Entfernungen muss ergänzendes Kältemittel R410A nachgefüllt werden. Die ergänzende Füllung hängt für jeden Gerätetyp von der Entfernung zwischen der Außeneinheit und dem Hydraulikmodul ab. Die ergänzende Füllung mit R410A muss zwingend von einem zugelassenen Fachmann vorgenommen werden.

• **Beispiel:**

Eine um 17 Meter vom Hydraulikmodul entfernte Außeneinheit erfordert eine ergänzende Füllung von:

Ergänzende Füllung = (17 – 15) x 50 = 100 g.

Die Füllung muss nach dem Abpumpen und vor dem Einführen von Gas des Hydraulikmoduls wie folgt ausgeführt werden:

- Die Vakuumpumpe abstecken (gelber Schlauch) und an ihrer Stelle eine Flasche R410A in der Flüssigkeitsabzapfposition anschließen.
- Den Hahn der Flasche öffnen.
- Den gelben Schlauch entleeren, indem er auf der Rohrverteilerseite leicht geöffnet wird.
- Die Flasche auf eine Präzisionswaage stellen Präzision min. 10 g. Das Gewicht notieren..
- Den blauen Hahn vorsichtig ein wenig öffnen und den auf der Waage angezeigten Wert mitverfolgen.
- Sobald der Wert um den Wert der berechneten ergänzenden Füllung gesunken ist, die Flasche schließen und abstecken.
- Den an das Gerät angeschlossenen Schlauch schnell abstecken.
- Das Hydraulikmodul mit Gas füllen.

☞ **Achtung**

- Ausschließlich R410A verwenden!
- Nur Werkzeug verwenden, das für R410A geeignet ist (Druckmessersatz).
- Immer in der flüssigen Phase befüllen.
- Weder die maximale Länge noch das maximale Höhenunterschied überschreiten.



Abbildung 21 - Gasflasche R410A

2.7.4 Rückgewinnung des Kühlmittels Außeneinheit

Folgende Verfahren durchführen, um das Kühlmittel aufzufangen.

- **1-** Den Ein/Aus-Schalter auf 0 stellen (ken. 3, Abbildung 7, Seite 10). Stromspeisung abklemmen.
- **2-** Die Vorderseite abnehmen. Den Schaltschrank öffnen. Dann den **DIP-Schalter SW1** an der Interface-Platine auf **ON** stellen
- **3-** Stromspeisung wieder anschließen. Den Ein/Aus-Schalter auf 1 stellen. (die grünen und roten LEDs beginnen zu blinken; leuchtet 1 Sek. / erlischt 1 Sek.). Die Außeneinheit beginnt den Abkühlvorgang etwa 3 Minuten nach dem Einschalten.
- **4- Schnell:** Den Parameter **7700 (Relaisausgang QX1)** auf **Ein** einstellen => Die Pumpe arbeitet normal.
*Achtung: Auf die Taste **OK** drücken. Die Taste  3 Sekunden gedrückt halten und das Zugangsniveau der Inbetriebnahme mit dem Drehknopf auswählen . Mit der Taste **OK** bestätigen.*

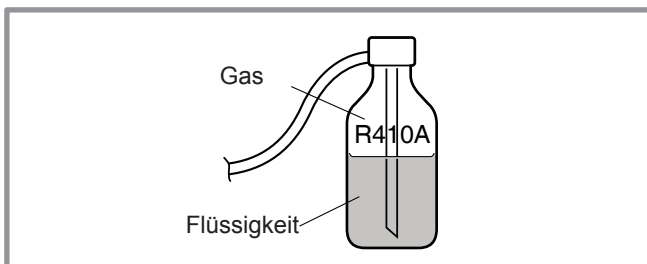
*Das Niveau „Spezialist“ auswählen/Eingänge-/Ausgänetests.

- **5-** Schließen des Flüssigkeitsventils an der Außeneinheit 30 Sekunden nach Beginn eines Vorgangs.
- **6-** Schließen des Gasventils an der Außeneinheit, wenn der auf dem Manifold gelesene Druck ist weniger als 0.02 bar oder 1-2 Minuten nach dem Schließen des Flüssigkeitsventils, während die Außeneinheit weiterhin läuft.
- **7-** Stromspeisung abklemmen.
- **8-** Die Rückführung des Kältemittels ist beendet.

Hinweise:

- Wenn die Wärmepumpe in Betrieb ist, kann die Rückgewinnung nicht aktiviert werden, selbst wenn der **DIP-Schalter SW1** auf **ON** ist.
- Nicht vergessen, den **DIP-Schalter SW1** auf **OFF** zu stellen, nachdem der Rückgewinnungsvorgang abgeschlossen ist.
- Die Betriebsart "AUTO" auswählen.
- Wenn der Rückgewinnungsvorgang scheitert, das Verfahren neuerlich versuchen, indem die Maschine ausgeschaltet und die Gas- und Flüssigkeitsventile geöffnet werden. Dann, nach 2 bis 3 Minuten neuerlich den Rückgewinnungsvorgang durchführen.



Abbildung 20 - Stelle des DIP-Schalters und der Dioden auf der Interface-Platine des Hydraulikmoduls

2.8 Hydraulikanschluss des Heizkreislaufs

2.8.1 Allgemeines

Der Anschluß muss dem Stand der Technik entsprechen. Der Heizumwälzpumpe ist in das Hydraulikmodul eingebaut.

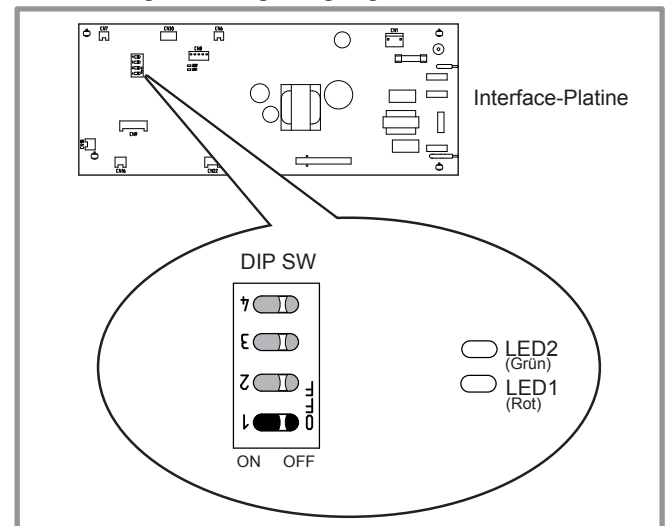
Die Rohrleitungen der Zentralheizung am Gerät anschließen, wobei die Durchflussrichtung berücksichtigt wird.

Der Durchmesser der Rohrleitungen zwischen der Wärmepumpe und dem Kollektor der Heizung muss mindestens 1 Zoll entsprechen (26x34 mm).

Den Durchmesser der Rohrleitungen in Abhängigkeit von den Durchsätzen und Längen der Hydrauliknetzwerke berechnen.

Anziehdrehmoment: 15 an 35 Nm.

Union-Anschlüsse verwenden, um das Demontieren des Hydraulikmoduls zu erleichtern.

Vorzugsweise Verbindungsschläuche verwenden, um ein Übertragen von Geräuschen und Schwingungen an das Gebäude zu vermeiden.

Die Ableitungen des Entleerungshahns und des Sicherheitsventils an die Kanalisation anschließen.

Den richtigen Anschluss des Ausdehnungssystems kontrollieren sowie den Druck des Ausdehnungsgefäßes (Vorbefüllung 1 bar) und die Einstellung des Sicherheitsventils.

Achtung: Alle Montageabdichtungen gemäß den einschlägigen Vorschriften für Installationsarbeiten ausführen.

- Einsatz der passenden Dichtungen (aus Faser, O-Ring-Dichtung).
- Teflonband oder Hanf verwenden.
- Abdichtpaste verwenden (je nach Fall synthetisch).

Der Gebrauch von Glykol ist nicht erforderlich. Bei Gebrauch von glykolhaltigem Wasser muss jährlich eine Kontrolle der Qualität des Glykols vorgesehen werden. Nur Monopropylenglykol verwenden. **Die Verwendung von Monoethylenglykol ist verboten.**

- ☞ Bei bestimmten Anlagen kann die Gegenwart unterschiedlicher Metalle zu Korrosionsproblemen führen; man beobachtet dabei die Bildung von Metallpartikeln und Schlamm im Hydraulikheizkreislauf.
- ☞ In diesem Fall ist es wünschenswert, einen Korrosionsinhibitor in den von seinem Hersteller angegebenen Anteilen zu verwenden.
- Siehe Kapitel "Behandlung des Brauch- und Heizungswassers" unseres Preiskatalogs.
- ☞ Andererseits ist es erforderlich sicherzustellen, dass das behandelte Wasser nicht aggressiv wird.



Abbildung 22 - Hydraulikwirkbild

2.8.2 Anschließen an den Sanitärheizkreislauf

Die Isoliermuffe und die Wasserleitungen mit den Dichtungen an der Wartungsöffnung anschließen (Siehe [Abbildung 23](#)). Die Rohrleitungen mit der gelieferten Isolierung isolieren.

- ☞ **Sicherstellen dass der Warmwasserfühler ausreichend tief in die Fühlerhülse eingeführt ist.**

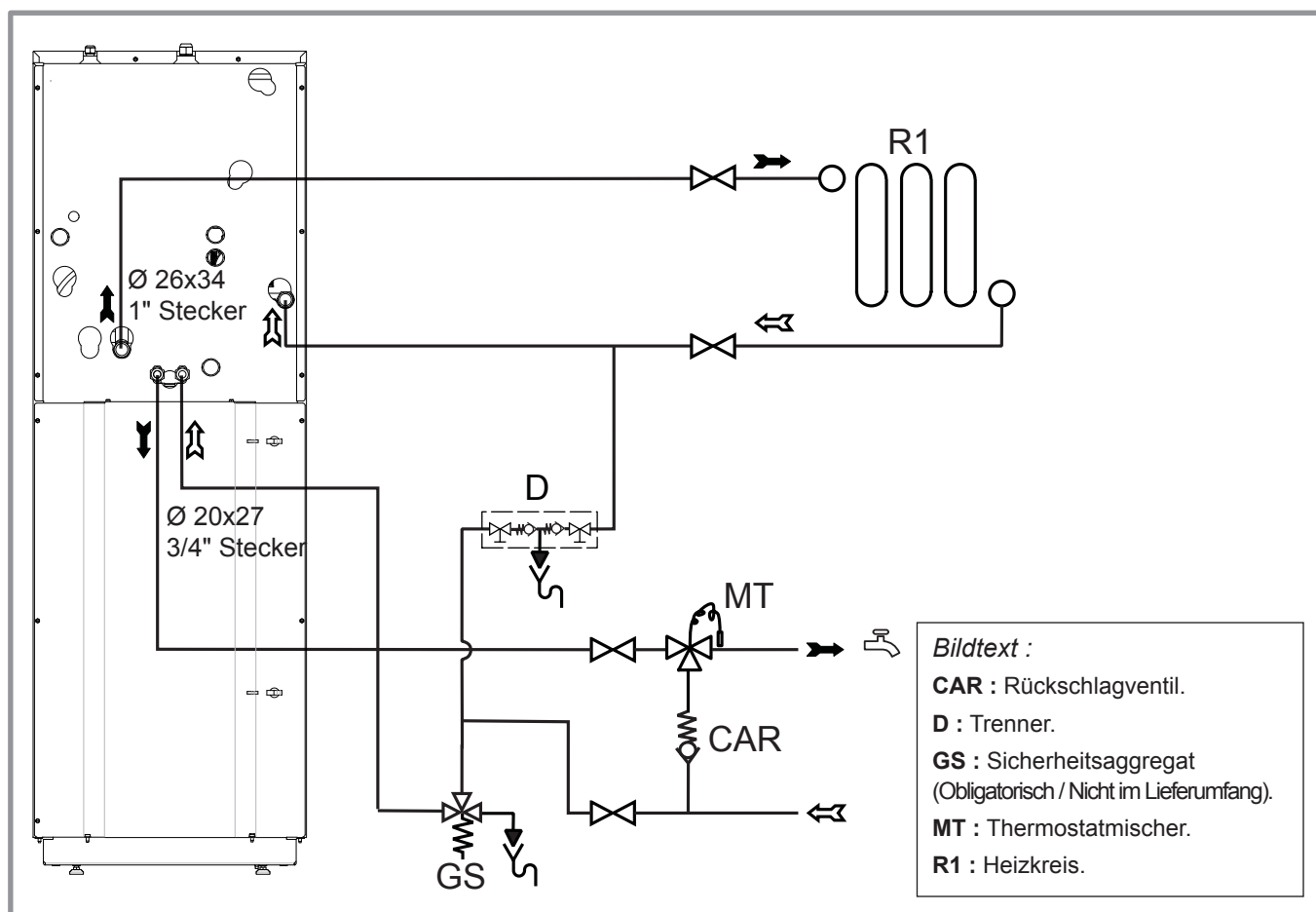
Obligatorisch: Auf dem Kaltwassereinlass ein auf 7 bis 10 bar tariertes Sicherheitsaggregat anbringen (entsprechend den örtlichen Regeln) und dieses mit einer Ableitung in die Abwasserkanalisation verbinden. Die Sicherheitsgruppe nach Vorgaben des Herstellers betätigen.

Den Abfluss des Sicherheitsventils an die Abwasserleitung anschließen.

Um das Entleeren des WW-Speichers durch Ansaugen zu erlauben, muss das Sicherheitsaggregat tiefer als der Kaltwassereinlass angeordnet werden.



Abbildung 23 - Montage der Warmwasseranschlüsse



Abbildung 24 - Warmwasseranschlüsse

2.8.3 Spülen der Anlage

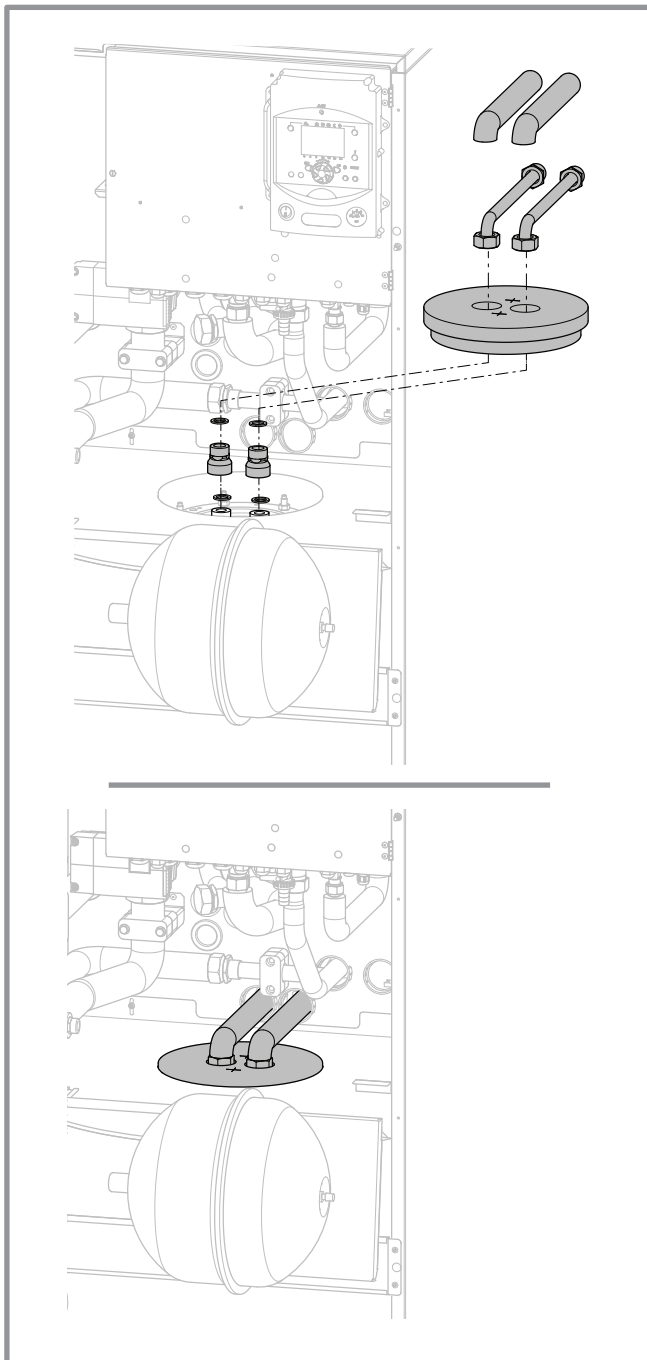
Vor dem Anschließen des Hydraulikmoduls an der Anlage das Heiznetz gründlich spülen, um Partikel zu eliminieren, die das gute Funktionieren des Geräts beeinträchtigen könnten.

Keine Lösemittel oder aromatischen Kohlenwasserstoff (Benzin, Rohöl usw.) verwenden.

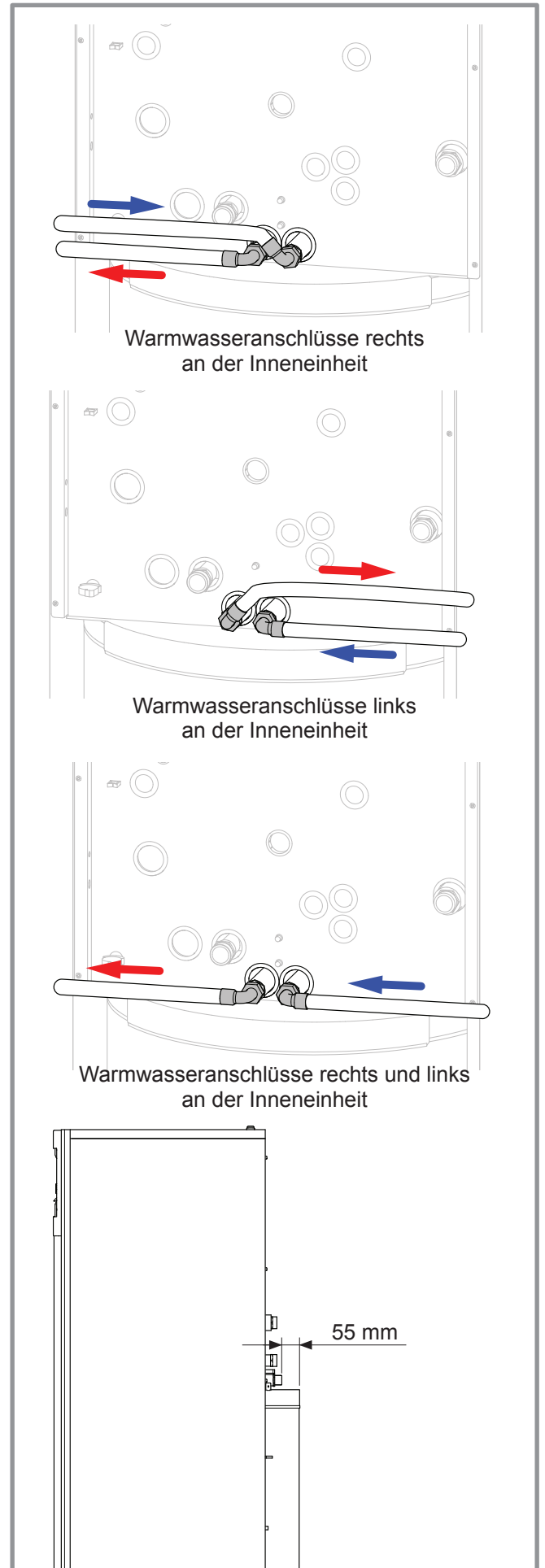
In dem Fall einer alten Anlage auf dem Rücklauf des Heizkessels und Tiefpunkt einen Absetzbehälter mit ausreichendem Fassungsvermögen mit einer Entleerung vorsehen, um Verunreinigungen zu sammeln und abzuleiten.

Zum Wasser ein alkalisches Produkt und ein Dispergens hinzufügen.

Die Anlage mehrmals spülen, bevor sie endgültig gefüllt wird.

2.8.4 Füllen und entlüften der Anlage

Die Befestigung der Rohrleitungen, das Festspannen der Anschlüsse und die Stabilität des Geräts überprüfen.

Die Wasserzirkulationsrichtung und das Öffnen aller Schieber prüfen.

Die Anlage füllen.

Während des Füllens die Umwälzpumpe nicht laufen lassen, alle Entlüftungen (P) der Anlage öffnen und das Hydraulikmodul entlüften, um die in den Kanalisationen enthaltene Luft zu eliminieren.

Die Entlüftungen schließen und Wasser einfüllen, bis der Druck im Hydraulikheizkreislauf 1 bar erreicht.

Prüfen, ob der Hydraulikheizkreislauf richtig entlüftet ist.

Überprüfen ob keine Leckage vorliegt

Nach dem Schritt „Inbetriebnahme“ (Siehe Seite 36), und sobald die Maschine in Betrieb ist, das Hydraulikmodul noch einmal entlüften (2 Liter Wasser).

☞ **Der genaue Befülldruck wird in Anhängigkeit der manometrischen Höhe der Anlage bestimmt.**

2.8.5 Anschluss eines Heizkreises mit Heizlüftern oder Dynamischer Heizkörper

Wärmepumpe > 11 kW: In diesem Heizkreis muss ein Pufferspeichereingebaut werden (Mindestinhalt: 100 Liter) (siehe "Hydraulikwirkbild", Seite 56).

| Heizkreislauf... | | Mit WP > 11 kW |
|----------------------------------|------------------------|--|
| ...Gemischer (CC1) | ...Direktkreis (CC2) | |
| Fußbodenheizung mit Kühlfunktion | Dynamischer Heizkörper | Pufferspeicher Rücklauf für CC2 |
| Dynamischer Heizkörper | Heizkörper | |
| Dynamischer Heizkörper | Dynamischer Heizkörper | Pufferspeicher Rücklauf für jeweils Heizkreise |



Abbildung 26 - Entlüfter des Hydraulikmoduls



Bildtext :

1. Kühlanlüsse "Flüssigkeit".
2. Kühlanlüsse "Gas".
3. Heizungsrücklauf (1 Heizkreislauf).
4. HeizungsVorlauf (1 Heizkreislauf).
5. Absperrschieber (Nicht im Lieferumfang).
6. Ausgang WBW (warmes Brauchwasser).
7. Eingang KBW (für kaltes Brauchwasser).
8. Trenner (Nicht im Lieferumfang).
9. Auffüllen.
10. Sicherheitsaggregat (Obligatorisch / Nicht im Lieferumfang).
11. Anschlüsse an die Abwasserleitung mit Siphon.
 - Abfluss Entleerungsventil.
 - Abfluss Sicherheitsventil.

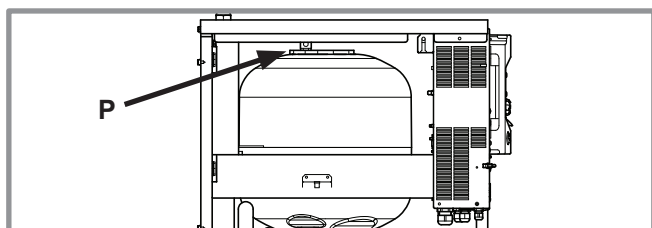
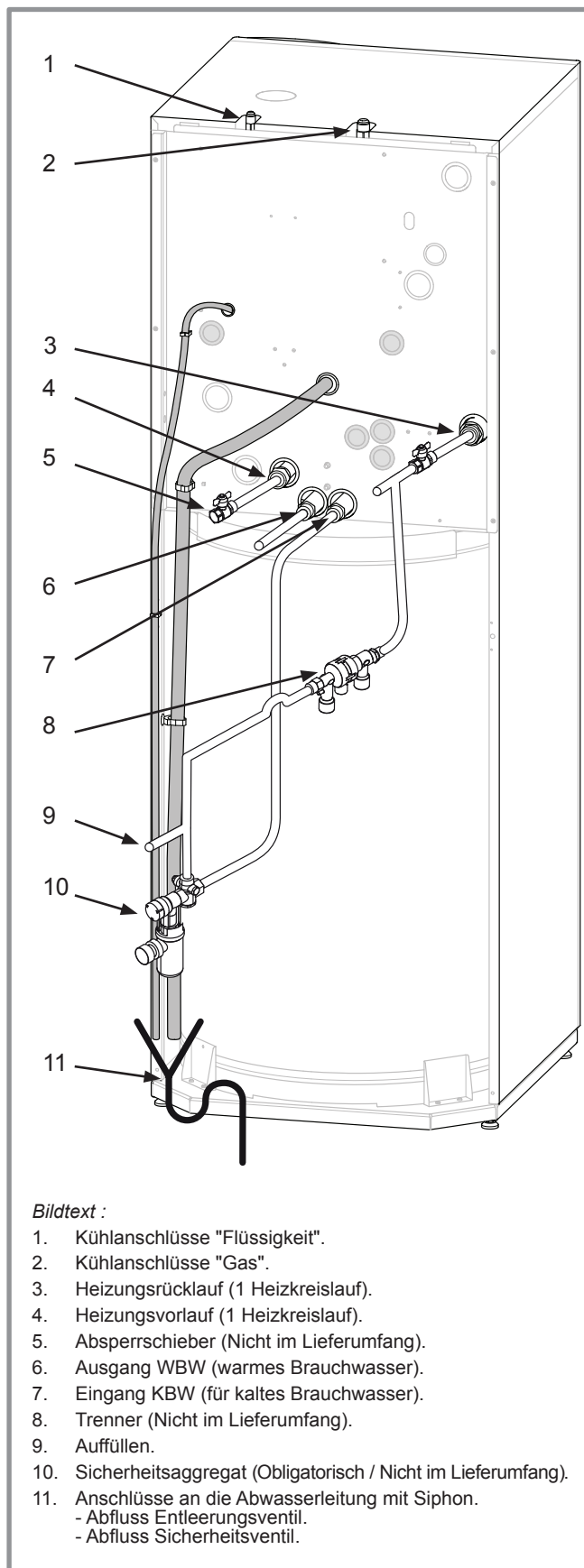
Abbildung 25 - Anschlüsse

2.9 Wärmeisolierung

Den Wärmeisolierungssatz auf den Metallteilen installieren, um die Nachteile der Kondensatbildung zu vermeiden.

- **1 - Die geraden Isoliermuffen** an die Heizungsanschlüsse des Austauschers installieren.
- **2 - Die konischen Isoliermuffen** an die Kühlanschlüsse des Austauschers installieren.
- **3 - Auf alle Rohranschlüsse Isolierklebeband** kleben.



Abbildung 27 - Wärmeisolierung

2.10 Einstellungen der Umlaufgeschwindigkeit der Wärme-Umwälzpumpe

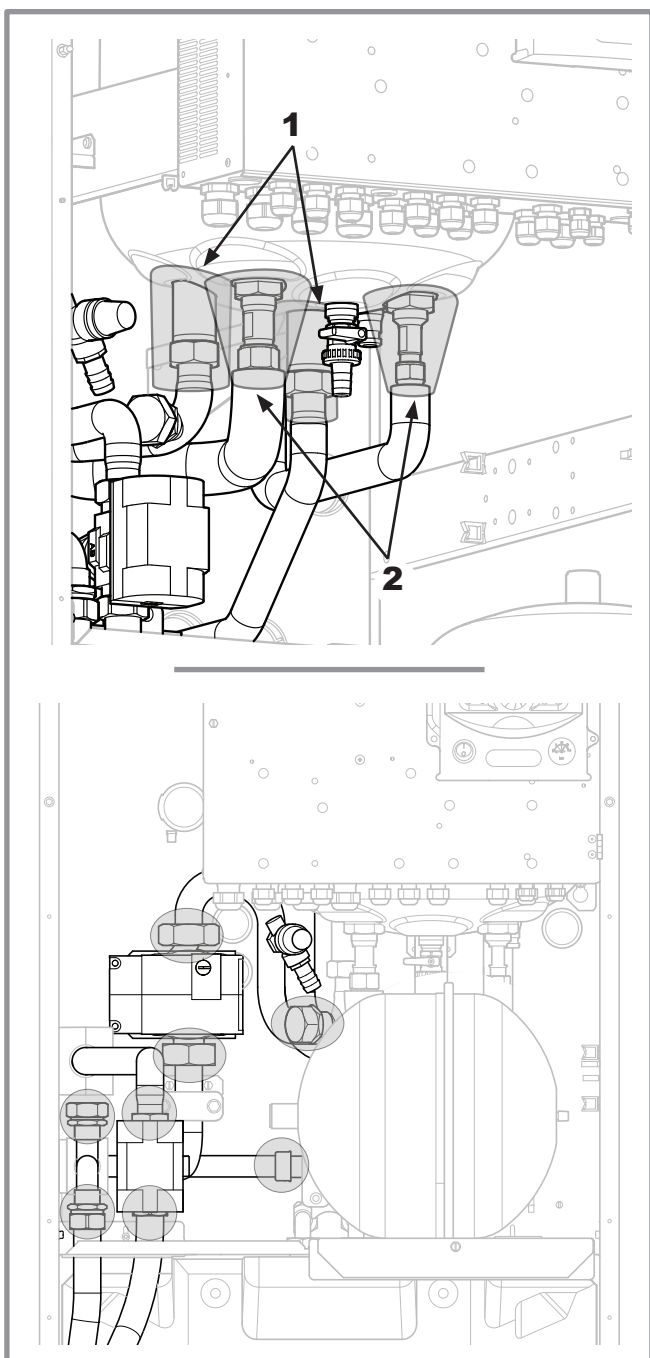

Abbildung 28 - Vorh. Ext. Pressung und Volumenstrom

| | | |
|--|------------------|--|
| | OFF | Leuchte aus: Die Pumpe arbeitet nicht, keine Stromversorgung. |
| | | Leuchte leuchtet grün: Die Pumpe arbeitet normal. |
| | 10 min. | Leuchtet blinkt grün: Funktion Entlüftung (10 Minuten). |
| | Auto Test | Leuchtet blinkt grün/rot: Funktionsfehler bei automatischem Neustart. |
| | | Leuchtet blinkt rot: Funktionsfehler. |

Abbildung 29 - Signal der Funktion der Zirkulationspumpe Wärmepumpe

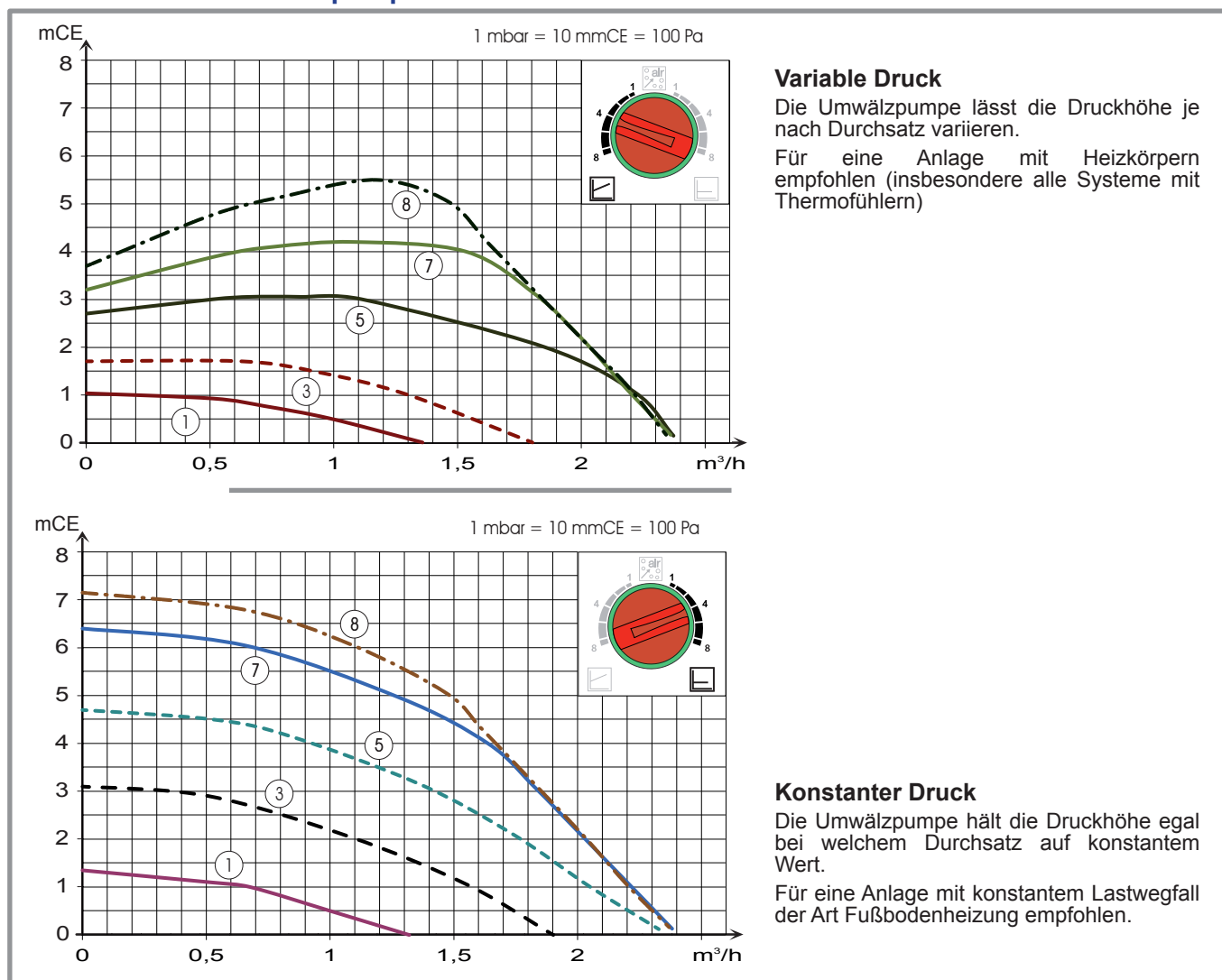

Abbildung 30 - Pumpe Zifferblatt

Gummieren oder Blockieren der Umwälzpumpe:
Wenn sich der Motor blockiert, wird ein Anlaufstrom gestartet.

Wenn der Motor blockiert bleibt, ist er dies auf permanente Weise.

- ☞ Die Stromspeisung der Umwälzpumpe 30 Sek. lang unterbrechen, um sie zu entriegeln und einen neuen Anlaufstrom zu genehmigen.

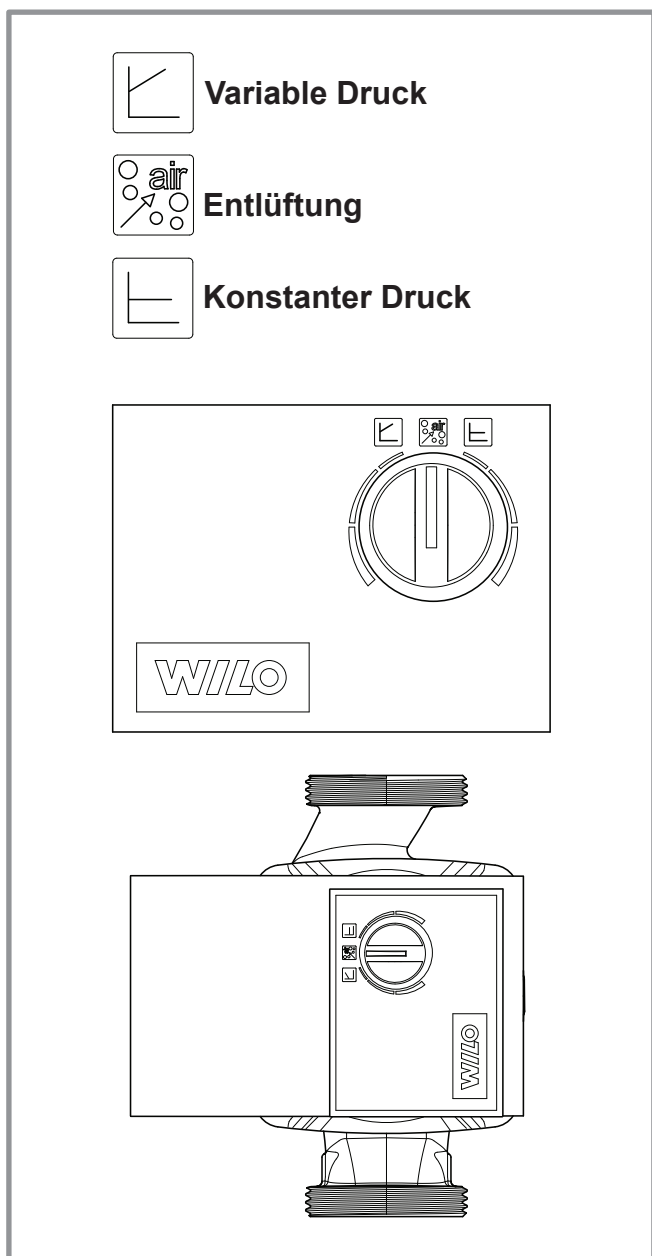
2.11 Elektroanschlüsse

Vor jeder Tätigkeit ist die Anlage spannungsfrei zuschalten und gegen Wiedereinschalten zu sichern!

2.11.1 Kenndaten der Stromversorgung

Die Elektroanlage muss in Übereinstimmung mit dem geltenden Regelwerk hergestellt werden.

Alle Elektroanschlüsse erfolgen erst, wenn alle anderen Montagearbeiten (Befestigen, Zusammenbauen usw.) erfolgt sind.

⚠ Achtung!

Der mit dem Stromlieferanten abgeschlossene Vertrag muss ausreichen, um nicht nur die Leistung der Wärmepumpe zu decken, sondern auch alle Leistungen aller Geräte, die gleichzeitig funktionieren können.

Bei unzureichender Leistung bei den Stromwerken den Wert der vertraglichen Leistung prüfen.

Zur Versorgung auf keinen Fall eine Stromsteckdose verwenden.

Die Wärmepumpe muss übergeschützte Spezialleitungen versorgt werden, die von der Schalttafel über bipolare nur für die Wärmepumpe bestimmte Überlastschalter abzweigen. Die Kurve D der Außeneinheit, Kurve C für die elektrischen Heizwiderständen und sanitären Anlagen (siehe Tabelle Seite 29).

Die Elektroanlage muss zwingend mit einer Vergleichsschutzeinrichtung zu 30 mA ausgestattet sein.

Dieses Gerät ist für den Betrieb mit einer Nennspannung von 230 V oder 400 V, +/- 10%, 50 Hz bestimmt (nach Modell).

2.11.2 Allgemeines zu den elektrischen Anschlüssen

Die Polung Phase-Nullleiter muss beim Anschließen der Elektrizität zwingend eingehalten werden.

Die Schrauben der Klemmschienen perfekt festziehen. Ein bloß ungefähres Festziehen kann zu Erhitzungen führen, die Pannen oder sogar einen Brand zur Folge haben können.

Die Kabel mit den Stopfbüchsen festziehen, um jedes zufällige Lösen der Leiter zu vermeiden.

Der Anschluss an die Erde und seine Kontinuität sind zwingend.

• Anschließen an die Schraubklemmschienen

Starrer Leiter (A)

Starrer Leiter ist für stationäre Anlagen und insbesondere im Bauwesen immer vorzuziehen.

- Immer einen Leiter auswählen, der den geltenden Normen entspricht.

- Das Ende des Leiters über etwa 25 mm abmanteln.

- Mit einer Zange mit runden Enden eine Schleife mit einem Durchmesser bilden, der den Schrauben der Klemmschiene entspricht.

- Die Schraube der Klemmschiene auf der Schleife sehr fest anziehen.

Biogamer Leiter (B)

Der biegsame Leiter des Typs H07RNF (oder höhere Qualität) kann verwendet werden, vorausgesetzt, einige Vorsichtsmaßnahmen werden eingehalten:

- Das Ende des Leiters über etwa 10 mm abmanteln.
- Mit einer Crimpzange am Ende des Leiters eine runde Crimpkausche mit dem Durchmesser anbringen, der den Schrauben der Klemmschiene entspricht.
- Die Kausche auf der Klemmschiene mit einem Schraubendreher gut festziehen. Vom Gebrauch biegsamer Leiter ohne runde Crimpkauschen wird abgeraten.
- Die Kabel an den Durchgängen in den Kabelklemmen mit einem PVC-Schutzmantel mit 0,5 bis 1 mm Stärke schützen.

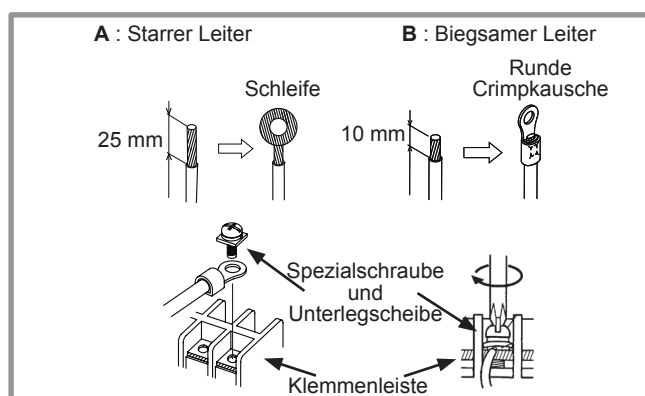

• Anschluss an die Regelkarten

- Den entsprechenden Stecker abnehmen und den Anschluss vornehmen.



• Anschließen an die Schraubklemmschienen

Starrer Leiter

- Das Ende des Leiters über etwa 10 mm abmanteln.
- Den Leiter in die dazu vorgesehene Öffnung schieben.
- Die Feder mit einem Schraubendreher anschieben, damit der Leiter in den Halter eindringt.
- Den Schraubendreher entfernen und durch Ziehen prüfen, ob der Leiter in dem Halter verklemt geblieben ist.

Biogamer Leiter

- Ansätze verwenden und gleich wie oben beschrieben vorgehen.

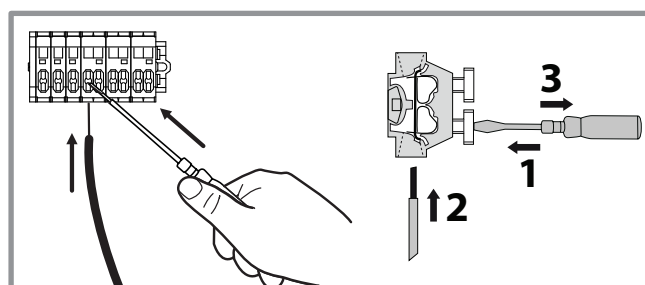

2.11.3 Übersicht über die Elektroanschlüsse

Der Stromlaufplan des Hydraulikmoduls ist auf , Seite 60 ausführlich angegeben.



Abbildung 31 - Übersicht über die elektrischen Anschlüsse für eine einfache Anlage (1 Heizkreislauf)

2.11.4 Je nach Kabel und Schutzgrad

Die Kabelquerschnitte sind beispielhaft angegeben und entheben den Installateur nicht seiner Pflicht zu prüfen, ob diese Querschnitte den Erfordernissen und den geltenden Normen entsprechen.

• **Zuleitung zur Außeneinheit:**

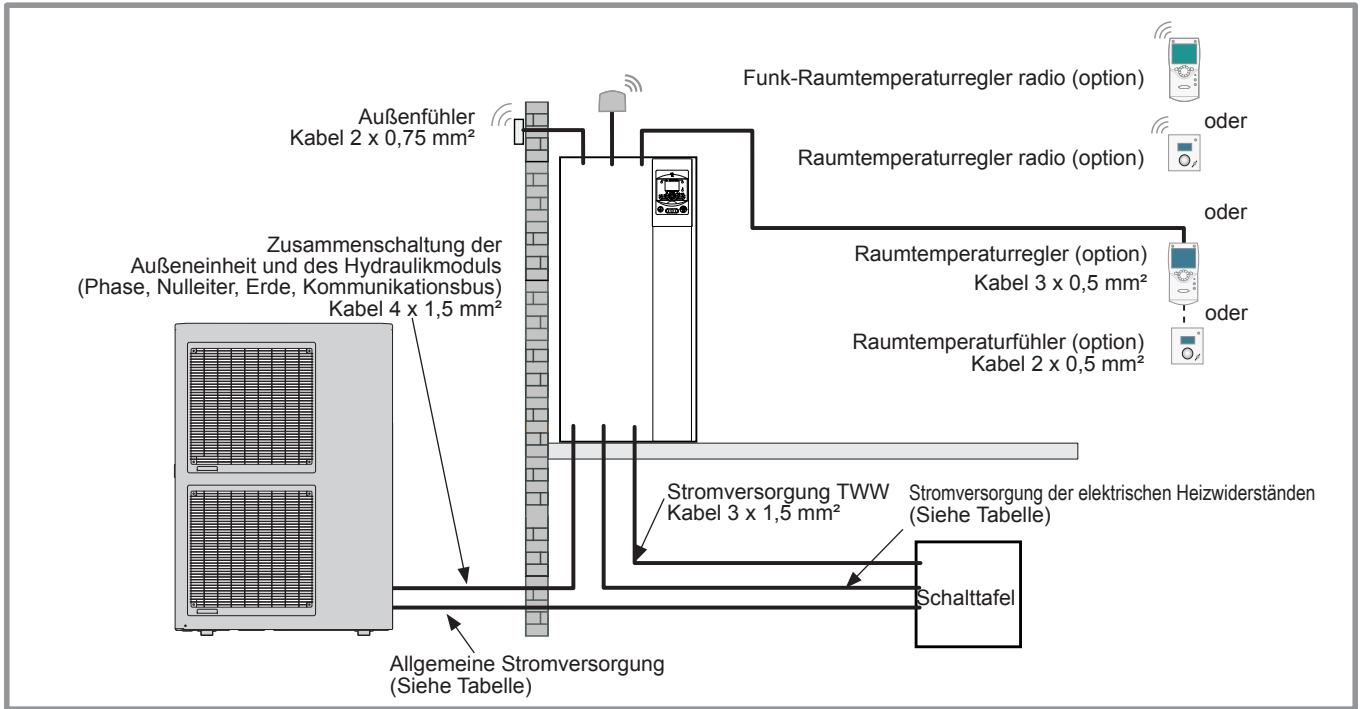
| Wärmepumpe drehstrom | | Stromversorgung 400 V - 50 Hz | |
|----------------------|-------------------------------|---|----------------------------------|
| Modell | Maximal aufgenommene Leistung | Anschlusskabel (3 Phase, Nulleiter, Erde) | Kaliber Überlastschalter Kurve D |
| LWPK 11 Eco HT | 5865 W | 5 x 2,5 mm ² | 20 A |
| LWPK 14 Eco HT | 6555 W | | |
| LWPK 16 Eco HT | 7245 W | | |

- **Zusammenschaltung der Außeneinheit und des Hydraulikmoduls:** Das Hydraulikmodul wird von der Einheit mit einem Kabel 4 x 1,5 mm² versorgt (Phase, Nulleiter, Erde, Kommunikationsbus).
- **Stromversorgung TWW:** Der WW-Teil ist direkt mittels Kabel 3 x 1,5 mm² gespeist (Phase, Nulleiter, Erde). Schutz durch Schutzschalter (16 A, Kurve C).

Stromversorgung der elektrischen Heizwiderstände:

Das Hydraulikmodul weist zwei Stufen elektrischer Heizwiderständen auf, die in dem Austauscherboiler installiert sind.

| Wärmepumpe | Elektrische Ergänzungen | | Stromversorgung der elektrischen Ergänzungen | |
|--|-------------------------|-----------------|--|----------------------------------|
| Modell | Leistung | Nennstromstärke | Anschlusskabel (Phase, Nulleiter, Erde) | Kaliber Überlastschalter Kurve C |
| LWPK 11 Eco HT LWPK 14 Eco HT LWPK 16 Eco HT | 9 kW | 3 x 13 A | 4 x 2,5 mm ² | 20 A |

☞ **Vor jeder Tätigkeit ist die Anlage spannungsfrei zuschalten und gegen Wiedereinschalten zu sichern!**



2.11.6 Elektroanschlüsse an der Außeneinheit Drehstrom

Zugang zu den Anschlussklemmen:

- Die Vorderseite abnehmen. Die Schrauben und den Deckel von der Vorderseite abnehmen.



Abbildung 35 - Zugang zur Klemmenleiste der Außeneinheit Drehstrom

- Kabelklemmen verwenden, um jedes zufällige Lösen der Leiter zu vermeiden.
- Den Raum am Kabeleintritt in die Außeneinheit mit der Isolierplatte verschließen.

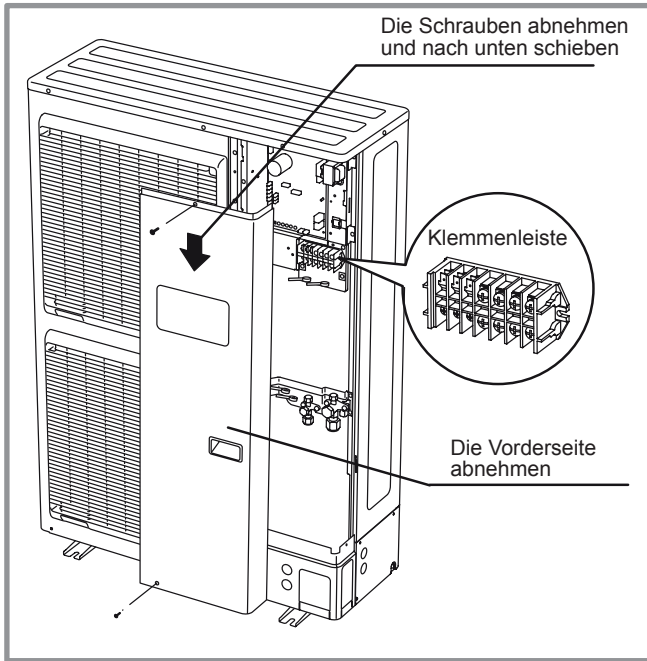

Abbildung 37 - Beenden des Anschlusses der Außeneinheit Drehstrom

- Die Anschlüsse gemäß den Skizzen **Abbildung 36** und **Abbildung 42, Seite 35** ausführen.



Abbildung 36 - Anschlüsse an der Klemmenleiste der Außeneinheit Drehstrom

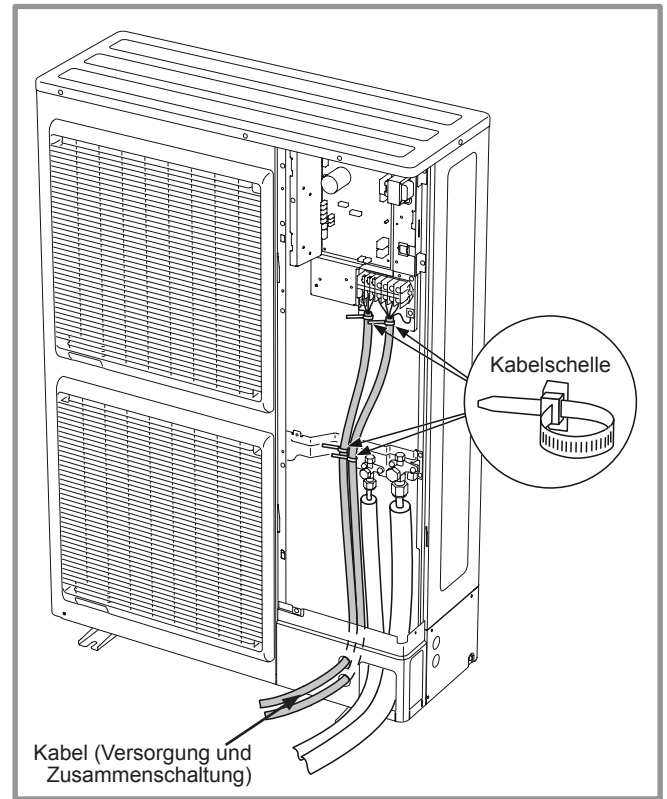

Abbildung 38 - Durchführungen der Kabel und der Kühlleitungen der Außeneinheit Drehstrom

2.11.7 Elektroanschlüsse an dem Hydraulikmodul

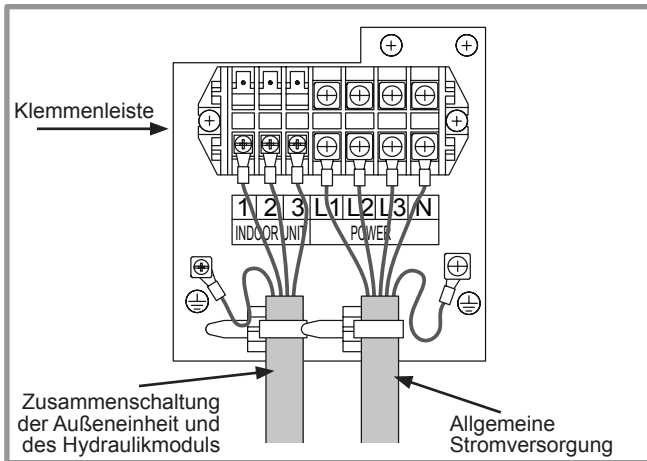
Zugang zu den Anschlussklemmen:

- Die Vorderseite abnehmen.
- Den Schaltschrank öffnen.

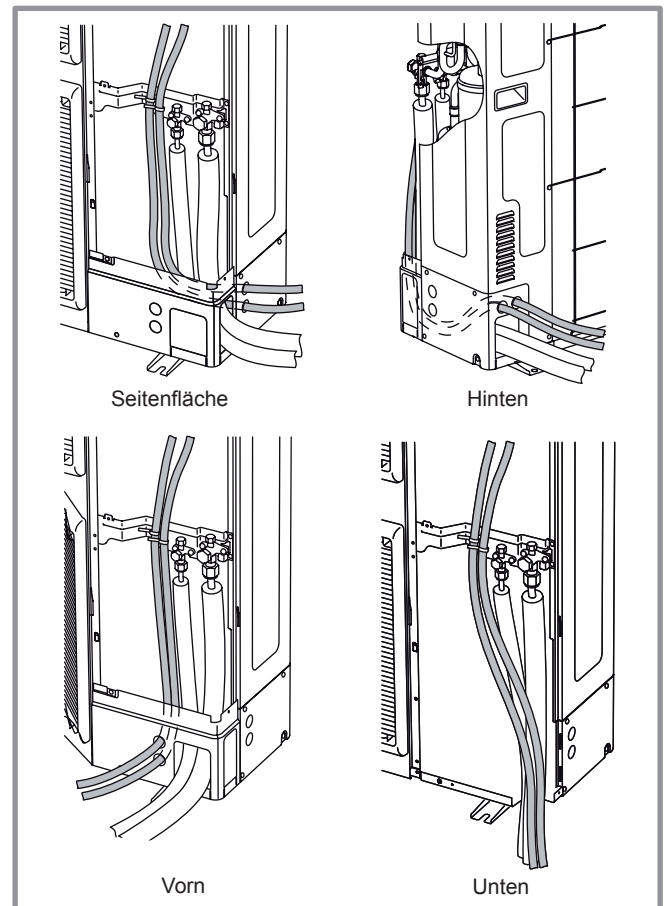
Die Anschlüsse gemäß der Skizze **Abbildung 42** ausführen.

Die Leitungen der Fühler und des Netzstroms nicht parallel verlegen, um Störungen aufgrund von Spannungsspitzen im Netzstrom zu vermeiden. Sicherstellen, dass alle elektrischen Leitungen in den dazu im Inneren der Hubgriffe vorgesehenen Räumen untergebracht sind.

• Zusammenschaltung der Außeneinheit und des Hydraulikmoduls

Die Entsprechung zwischen den Kennzeichnungen der Klemmschienen des Hydraulikmoduls und der Außeneinheit beim Anschließen der Zusammenschaltungskabel einhalten.

Ein Anschlussfehler kann zum Zerstören der einen oder anderen Einheit führen.

• Elektrische Zusatzheizstab

Wenn die Wärmepumpe nicht als Übernahme vom Heizkessel installiert ist:

- Die Stromversorgung der elektrischen Zusatzheizstab an die Schalttafel anschließen.

• Einbindung zusätzliche Heizkessel (option)

- ☞ Wenn die Option Einbindung zusätzliche Heizkessel verwendet wird, darf die Option Heizwiderstand nicht angeschlossen sein.

- Siehe Anweisungen, die mit dem Übernahmebausatz geliefert werden.
- Siehe Anweisungen, die mit dem Heizkessel geliefert werden.

• Zweiter Heizkreislauf

- Siehe Anweisungen, die mit dem Bausatz des zweiten Heizkreislaufs und Bausatz Erweiterung Regelung geliefert werden.

• Vertrag mit dem Stromlieferanten

Man kann den Betrieb der Wärmepumpe gemäß speziellen Verträgen, mit Voll-/Sondertarif, Tag-/Nachtтарif steuern. Insbesondere erfolgt die Warmwasserproduktion mit Komforttemperatur zu den Tages/Nachtzeiten, während welcher der Stromtarif am niedrigsten ist.

- Den Anschluss "Stromlieferant" an den Eingang EX2 anschließen.
- Den Parameter (1620) auf "Nachtтарif" einstellen.
- 230 V auf dem Eingang EX2 = Information "Vollтарif" aktiviert (Basiseinstellung / Änderung möglich Zeile 59873, Konfigurationsmenü).



Abbildung 39 - Kabeldurchführung auf der Hinterseite der Inneneinheit

• Abwurf oder Spitzentagabwurf

Der Abwurf zielt darauf ab, den Stromverbrauch zu verringern, wenn er größer ist als der in dem Stromlieferantenvertrag vereinbarte:

- Den Lastabwurf an den Eingang EX1 anschließen, die Heizwiderstände der Wärmepumpe und der Warmwasser-Heizwiderstand werden bei Überverbrauch des Wohngebäudes abgeschaltet.
- 230 V auf dem Eingang EX1 = Abwurf läuft (Basiseinstellung / Änderung möglich Zeile 5981, Konfigurationsmenü) (Funktionsleitung 2920)

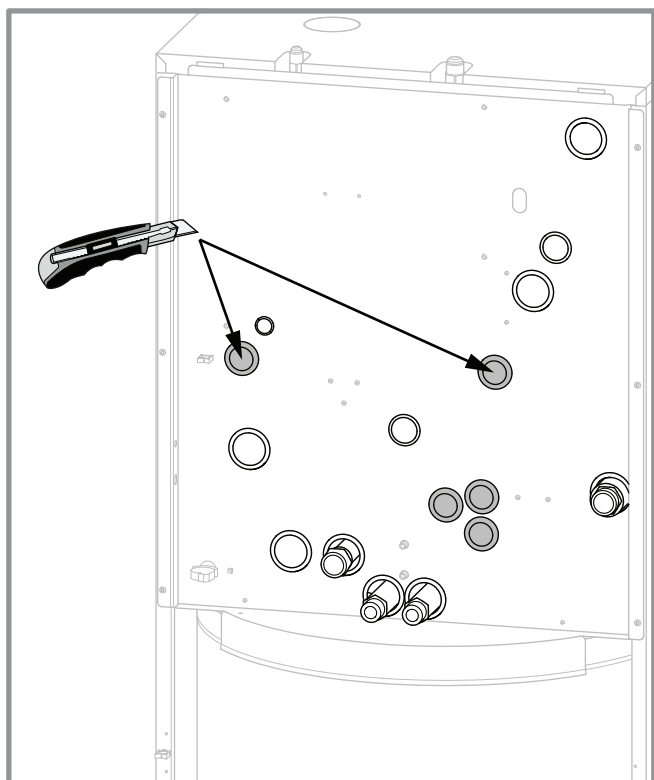
• Fehler außerhalb der Wärmepumpe

Jedes Element des Informationstransfers (Thermostat, Druckregler usw.) kann ein externes Problem melden und die Wärmepumpe stoppen.

- Das externe Element an den Eingang EX3 anschließen.
- 230 V auf dem Eingang EX3 = Stoppen der Wärmepumpe (das System zeigt den Fehler 369 an).
- Bei Fußbodenheizung, Den Sicherheitstemperturfühler der Fußbodenheizung an die Steckverbindung der Umwälzpumpe der Fußbodenheizung (X12 oder X110) anschließen.



Abbildung 40 - Anschlüsse an den Wärmepumperegler (Zubehör und Optionen)



Abbildung 41 - Zugang zum Schaltkasten des Hydraulikmoduls und Beschreibung

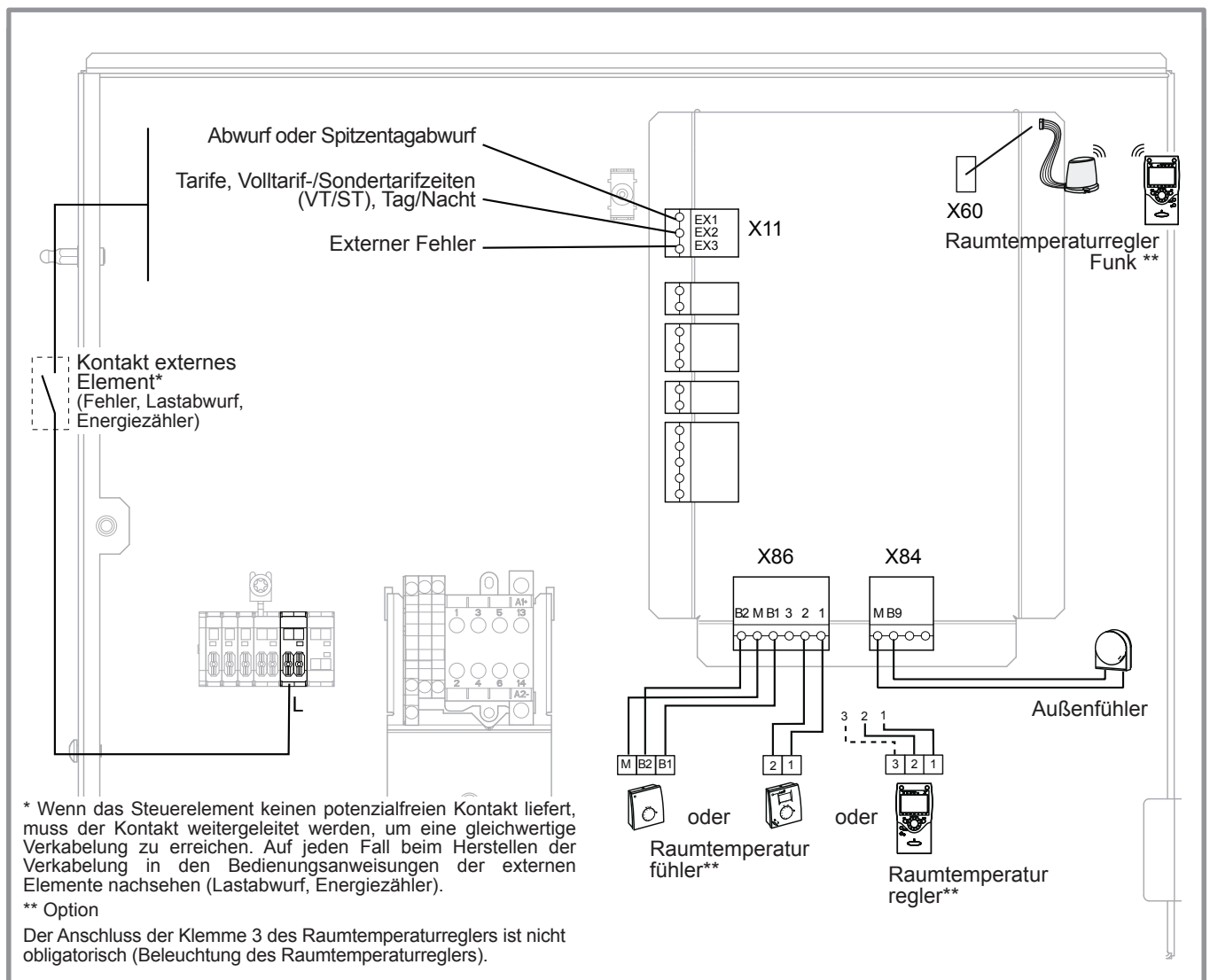

Abbildung 42 - Anschließen an die Klemmenleisten und Leistungsrelais

2.12 Außenfühler

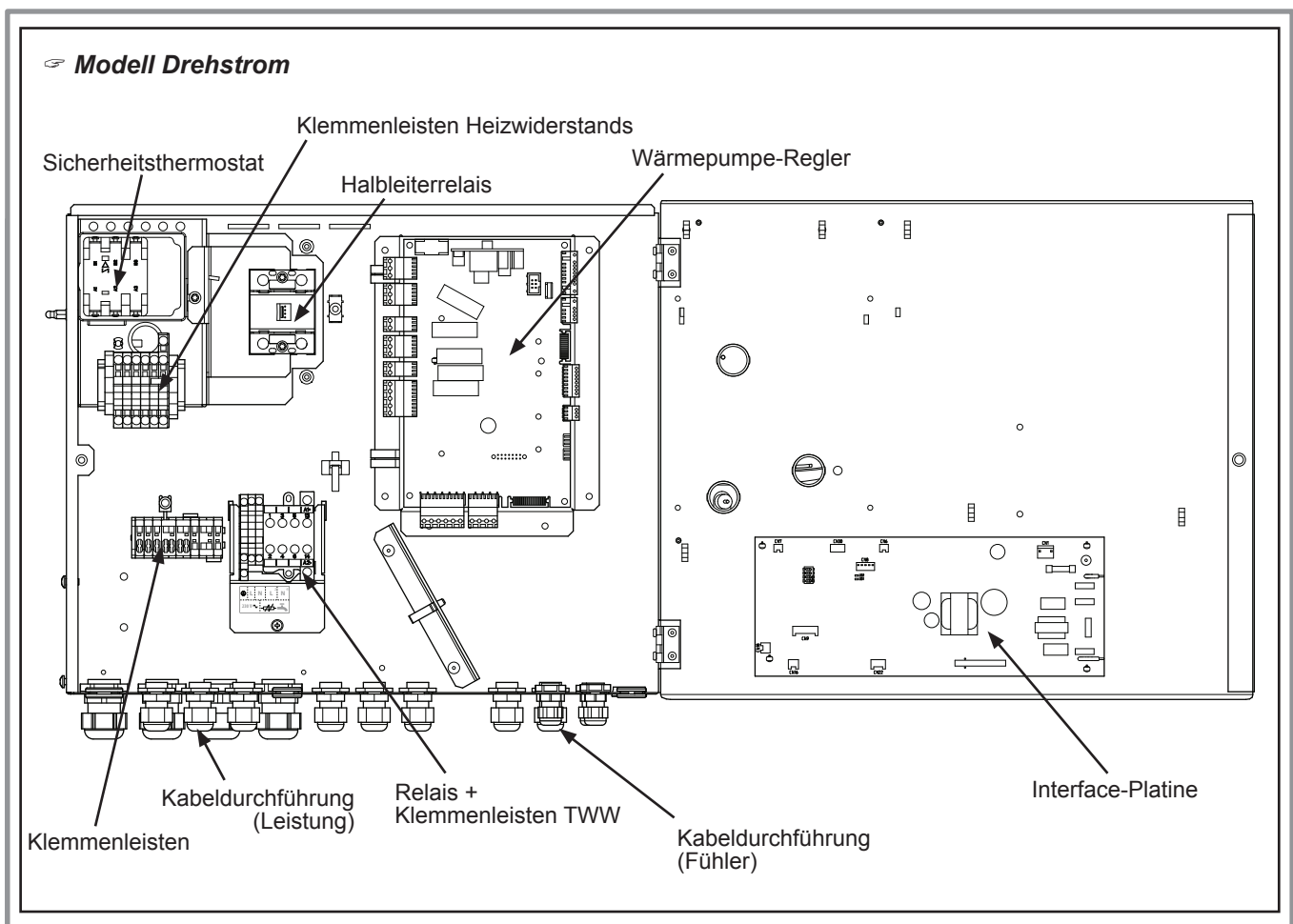
Der Außenfühler ist für den ordnungsgemäßen Betrieb der Wärmepumpe erforderlich.

Die Montageanweisungen auf der Verpackung der Sonde einhalten.

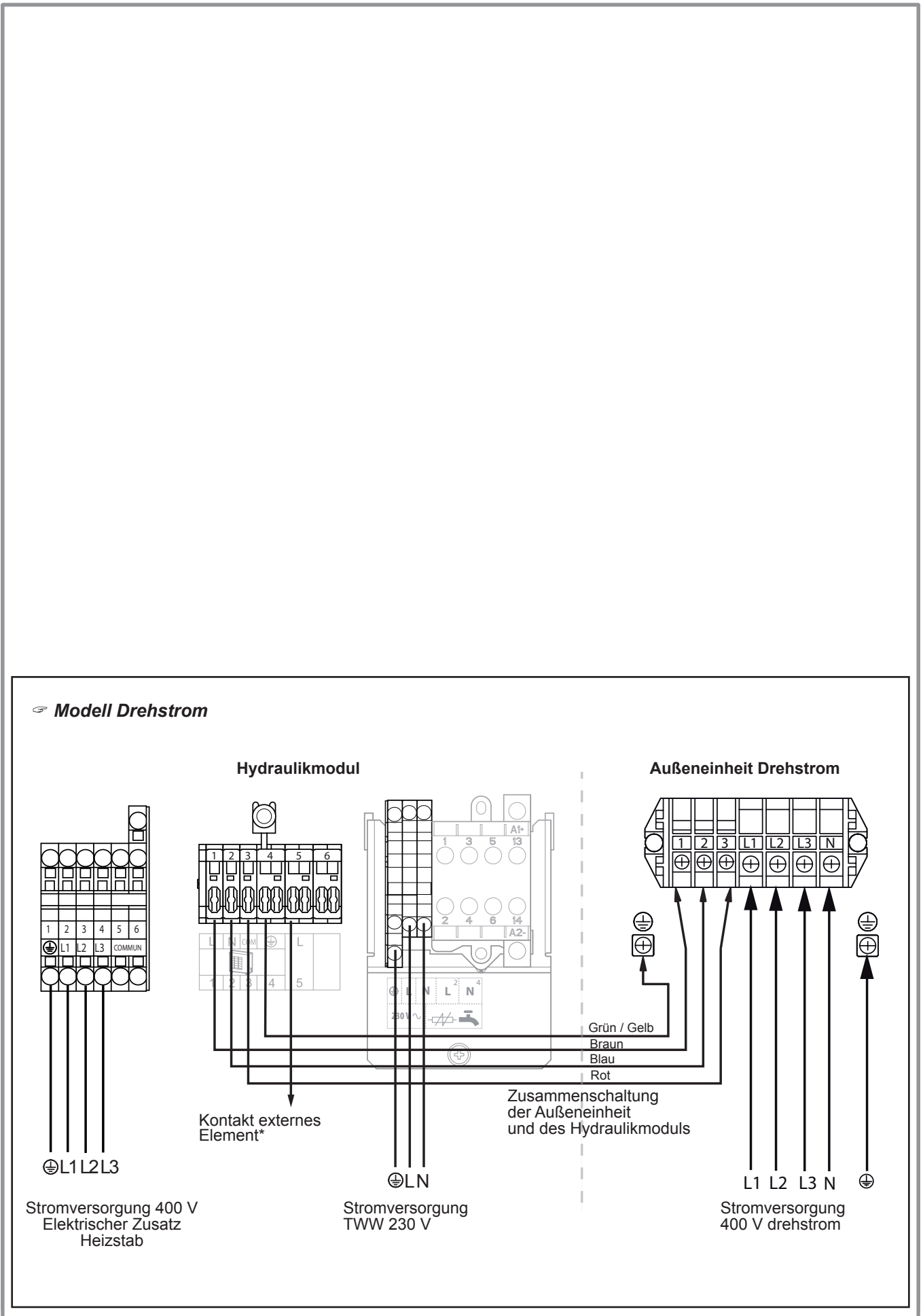
Den Fühler an der ungünstigsten Fassade anbringen, im Allgemeinen an der Nord- oder Nordwestfassade.

Sie darf morgens auf keinen Fall in der Sonne liegen.

Sie wird so installiert, dass sie leicht zugänglich ist, aber mindestens 2,5 m über dem Boden.

Wärmequellen wie Kamine, obere Teile der Türen und Fenster, Nähe von Abluftöffnungen, Unterseite von Balkons und Vordächern usw.) sind zwingend zu vermeiden, welche den Fühler gegenüber den Temperaturschwankungen der Luft im Freien isolieren würden.

- Den Außenfühler an die Klemmen **M** und **B9** der Regel-Platine der Wärmepumpe (**X84**) anschließen.

2.13 Raumtemperaturfühler und/oder Raumtemperaturregler

Die Raumthermostat (die Raumtemperaturregler) ist optional.

Die Montageanweisungen auf der Verpackung der Sonde einhalten.

Der Fühler muss in einem Wohnbereich an einer möglichst unmöblierten Innenwand installiert werden. Sie wird so installiert, dass sie leicht zugänglich ist.

Direkte Wärmequellen (Kamin, Fernsehgerät, Herdplatten), kühle Luftzonen (Belüftung, Tür, usw.) müssen dabei vermieden werden.

Luftabdichtmängel an den Bauten führen oft zum Zirkulieren von Kaltluft aus den Stromkabelschächten. Wenn über diese ein Kaltluftstrom auf die Rückseite der Raumtemperaturfühler gelangt, müssen diese isoliert werden.

2.13.1 Montage eines Raumtemperaturfühlers

• Raumtemperaturfühler

- Den Fühler anhand des mitgelieferten Anschlusses mit dem Anschluss **X86** der Regelkarte der Wärmepumpe verbinden (Anschlüsse **1, 2**).

• Raumtemperaturfühler Funk

- Den Fühler mit dem Anschluss **X60** verbinden.

2.13.2 Montage eines Raumtemperaturreglers

• Raumtemperaturregler

- Den Raumtemperaturregler mit den Klemmen **1, 2, 3** des Anschlusses **X86** der Regelplatine der Wärmepumpe verbinden.

• Funk-Raumtemperaturregler

- Den Funk-Raumtemperaturregler mit dem Anschluss **X60** verbinden.

2.13.3 Bereich Hybridheizkörper

Wenn das System mit Ventilator-Konvektoren / Radiatoren ausgestattet dynamischen, **Den Raumtemperturfühler nicht in der entsprechenden Zone einsetzen.**

2.14 Inbetriebnahme

- Den allgemeinen Schalter der Anlage einschalten.

Bei der Erstinbetriebnahme (oder im Winter) und um ein Vorwärmen des Kompressors zu erlauben, die Stromversorgung der Anlage (Versorgung der Außeneinheit) einige Stunden vor den Tests einschalten.

- Den Ein-/Ausschalter der Wärmepumpe einschalten.

Für das gute Funktionieren der Eingänge EX4, EX5, EX6: Prüfen, ob die Polung Phase-Nullleiter der Stromversorgung eingehalten wurde.



Bei der Inbetriebnahme und jedes Mal, wenn der Ein-/Ausschalter aus- und wieder eingeschaltet wird, braucht die Außeneinheit etwa 4 Minuten zum Starten, auch wenn die Regelung einer Heizanfrage entspricht.

Kann das Display beim (Neu)starten den Fehler 370 angezeigt. Es besteht kein Grund zur Besorgnis, die Kommunikation zwischen der Außeneinheit und dem Hydraulikmodul wird nach einigen Minuten wieder hergestellt.

Während der Initialisierungsphase des Reglers zeigt das Display alle Symbole an, dann "Daten, aktualisieren" und schließlich "Status Wärmepumpe".

- Alle spezifischen Einstellungen der Regelung ausführen (Anlagenkonfiguration):

- Auf die Taste  drücken.

- Die Taste  3 Sekunden gedrückt halten und das Zugangsniveau der Inbetriebnahme mit dem Drehknopf auswählen .

- Mit der Taste  bestätigen.

- Die Regelung der Wärmepumpe parametrieren (Siehe Liste der Einstellungen [Seite 43](#)).

Bei der Inbetriebnahme (oder beim Auftreten des Fehlers 10) können die elektrischen Zusatzversorgungen ausgelöst werden, auch wenn die Sofortaußentemperatur höher ist als die Auslösetemperatur dieser Zusatzversorgungen.

Die Regelung verwendet eine ursprüngliche mittlere Außentemperatur von 0 °C und braucht etwas Zeit, um diese Temperatur zu aktualisieren.

Um dieser Situation abzuwehren, und wenn die Außeneinheit richtig angeschlossen ist, den Parameter 8703 (Niveau Inbetriebnahme, Menü Verbrauchdiagnose) neu initialisieren.

2.15 Konfiguration des Raumtemperaturfühlers (Funk)

Zum Konfigurieren des Raumtemperaturfühlers und Verbinden mit dem entsprechenden Heizzone:

- 3 Sekunden auf die Taste Gegenwart drücken. Der Raumtemperaturfühler zeigt RU an und eine Zahl blinkt.
- Das Rad zum Auswählen der Zone (1, 2) drehen.
- **Wenn die Anlage über 2 Raumtemperaturfühler verfügt,**
 - **zuerst einen Fühler anschließen und in Zone 2 konfigurieren,**
 - **zuerst einen Fühler anschließen und in Zone 1 konfigurieren.**

- Auf die Taste Gegenwart drücken, die Raumtemperaturfühler zeigt P1 an und eine Zahl blinkt. 1: Automatisches Aufzeichnen; eine Korrektur des Sollwerts mit dem Knopf wird ohne besondere Bestätigung (Timeout) oder durch einen Druck auf die Taste "Betriebsart" angenommen. 2: Aufzeichnen mit Bestätigung; eine Korrektur des Sollwerts mit dem Knopf wird erst nach einem Druck auf die Taste "Betriebsart" angenommen.
- Wieder auf die Taste Gegenwart drücken, die Raumtemperaturfühler zeigt P2 an und eine Zahl blinkt. 0: OFF; alle Betriebselemente sind deaktiviert. 1: ON; die folgenden Betriebselemente sind gesperrt:
 - Umschalten der Betriebsart des Heizkreislaufs,
 - Anpassen des Komfortsollwerts,
 - Ändern des Betriebsniveaus.

Wenn man auf einen gesperrten Knopf drückt, zeigt der Raumtemperaturfühler während 3 Sekunden OFF an.

2.16 Konfiguration der Raumtemperaturregler (Funk)

Bei der Inbetriebnahme nach einer Initialisierung von etwa 3 Minuten, muss die Benutzersprache eingestellt werden:

- Auf die Taste  drücken.
- Das Menü auswählen "Interface utilisateur/User interface".
- Die Sprache auswählen (Langue/Language).
- Die Sprache auswählen (English, **Deutsch**, Français, Italiano, Nederlands, Español,...).

☞ Im Fall von 2 Heizkreislaufen,

- Die Zuweisung des Raumtemperaturreglers wählen (Raumgerät 1 oder 2,...) Zeile **40*** (siehe Seite 43).
- Je nach gewählter Zuweisung, gegebenenfalls die Einstellungen der Linien **42***, **44***, **48*** überprüfen und ändern (siehe Seite 43).

| Zeile | Funktion | Einstell- oder Anzeigebereich | Einstell inkrement | Basiseinstellung |
|--|---------------------------------|--|--------------------|--------------------------|
| 40 | I Verwendung als ... | Raumgerät 1, 2, P, Benutzer-Platine 1, 2, P, Servicegerät | | Raumgerät 1 |
| Diese Linie ermöglicht es, die Verwendung des Raumtemperaturreglers einzustellen. Je nach Verwendung werden dadurch weitere Einstellungen notwendig (Linien 42, 44, 48). | | | | |
| 42 | I Zuweisung des Geräts 1 | Heizkreis 1, Heizkreislaufe 1 & 2, Heizkreislaufe 1 & P, Alle Heizkreislaufe | | Heizkreis 1 |
| 44 | I Bedienung HK2 (Steuerung HK2) | Gemeinsam mit HK1, Unabhängig | | Gemeinsam mit HK1 |
| Diese Funktion erlaubt es auszuwählen, ob der Raumtemperaturfühler (optional) eine Auswirkung auf die zwei Zonen oder auf nur eine Zone haben soll. | | | | |
| 48 | I Betätigen der Präsenztaste | Ohne, Heizkreis 1, Heizkreis 2, Gemeinsam | | |

* Die Parameterlinien sind nur vom Raumtemperaturregler aus zugänglich.

3 Regelung

3.1 Benutzer-Platine, Raumtemperaturregler (option) und Raumtemperaturfühler (option)











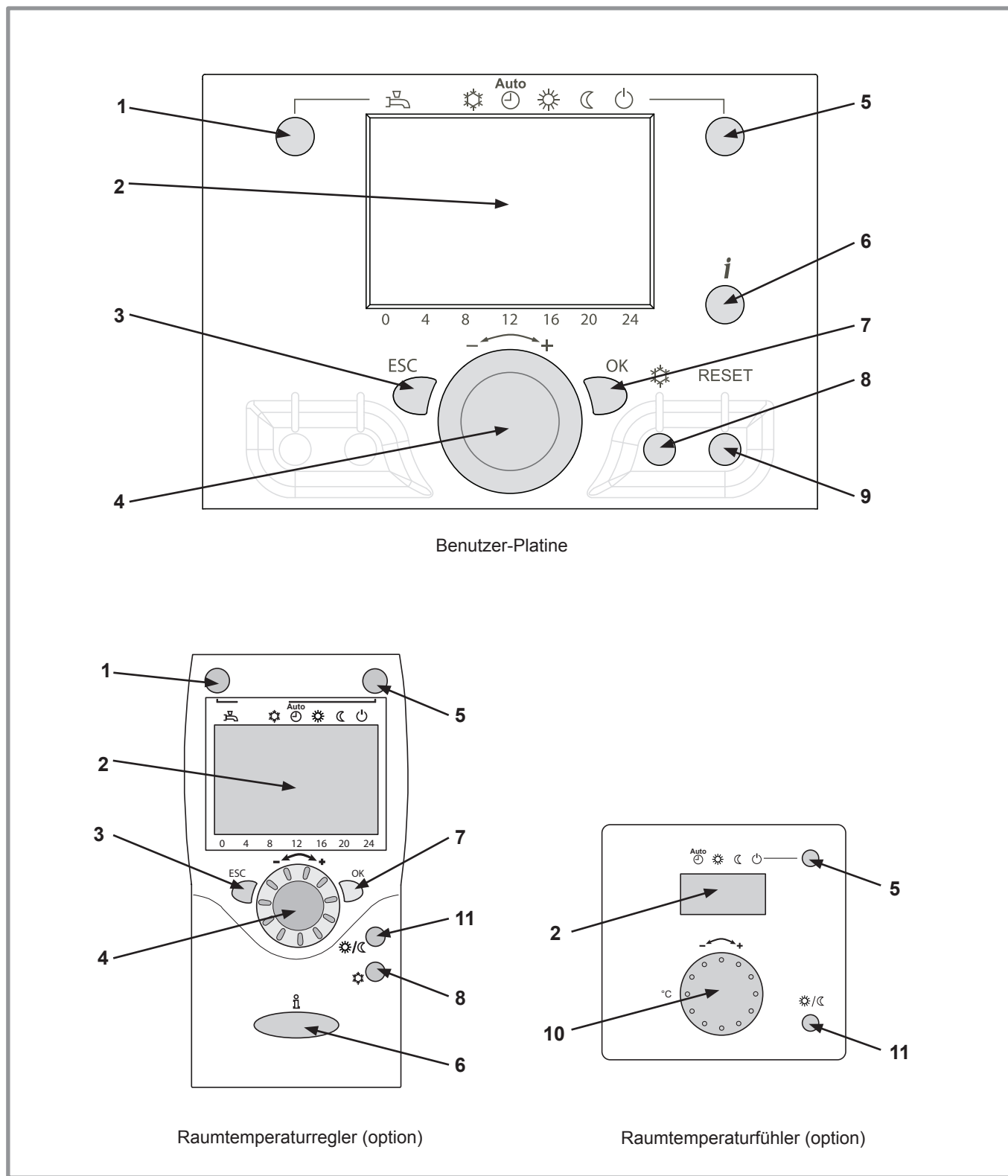

Abbildung 43 -

| Ken. | Funktion | - Definitionen |
|------|--|--|
| 1 | Auswahl der Warmwasserbetriebsart <div style="display: flex; align-items: center; justify-content: center;"> <div style="text-align: center; margin-right: 10px;">   </div> <div style="text-align: center; margin-right: 10px;"> <p>Ein</p> <hr style="width: 10px; margin: 0 auto;"/> <p>Aus</p> </div> </div> | <ul style="list-style-type: none"> - Ein: Warmwassererzeugung nach Zeitplan. - Aus: Vorbereitung des Warmwassers mit Stoppen mit aktiver Frostschutzfunktion des Wassers. - Taste manuelles Auslösen: 3 Sekunden auf die Taste ECS drücken. Umschalten "reduziert" zu "Komfort" bis zum nächsten Umschalten des Warmwasser-Stundenprogramms. |
| 2 | Digitale Anzeige | <ul style="list-style-type: none"> - Betriebskontrolle, Ablesen der aktuellen Temperatur, der Heizbetriebsart, eines eventuellen Fehlers . - Anzeige der Einstellungen. |
| 3 | Ausgang "ESC" | <ul style="list-style-type: none"> - Menü verlassen. |
| 4 | Browsen und Einstellen | <ul style="list-style-type: none"> - Auswahl des Menüs. - Einstellen der Parameter. - Einstellen des Komforttemperatursollwerts. |
| 5 | Auswahl der Heizbetriebsart | <ul style="list-style-type: none"> -  Heizung in Betrieb gemäß dem Heizprogramm (Das Umschalten des Systems von Sommer auf Winter erfolgt automatisch). -  Ständig Komforttemperatur. -  Ständig reduzierte Temperatur. -  "Standby"-Betrieb mit Frostschutz (Unter der Voraussetzung, dass die Stromversorgung der Wärmepumpe nicht unterbrochen wird). |
| 6 | Anzeigen von Informationen | <ul style="list-style-type: none"> - Unterschiedliche Informationen (siehe Seite 63). -  Ablesen der Fehlercodes (siehe Seite 62). -  Information über die Wartung, die Spezialbetriebsart. |
| 7 | Bestätigen "OK" | <ul style="list-style-type: none"> - Einsteigen in das ausgewählte Menü. - Bestätigen der Einstellung der Parameter. - Bestätigen der Einstellung des Komforttemperatursollwerts. |
| 8 | Auswahl des Kühlbetriebs | <p>Wenn die Anlage mit dem Kühlbausatz ausgestattet ist:</p> <ul style="list-style-type: none"> -  Kühlen in Betrieb gemäß dem Heizprogramm (Das Umschalten des Systems von Sommer auf Winter erfolgt automatisch). |
| 9 | "RESET"-Taste (Kurzer Druck) | <ul style="list-style-type: none"> - Rückstellen der Parameter und Annullieren der Fehlermeldungen. Nicht während des normalen Betriebs verwenden. |
| 10 | Einstellknopf | <ul style="list-style-type: none"> - Einstellen des Komforttemperatursollwerts. |
| 11 | Taste Umschalter Komfort/Reduziert | <ul style="list-style-type: none"> - Umschalten Komfort / Reduziert. |

3.2 Beschreibung der Anzeige



Abbildung 44 - Anzeige Benutzerschnittstelle

| Symbole | Definitionen |
|-------------|---|
| | - Heizungsmodus aktiv, mit ID-Nr. des Heizkreislaufes. |
| | - Heizung im Komfortmodus. |
| | - Heizung im reduzierten Modus. |
| | - Heizung auf "Standby" (frostsicher). |
| | - Kühlmodus aktiv. |
| | - Urlaubs-Funktion aktiviert. |
| | - Prozess im Gange. |
| | - Kompressorbetrieb. |
| | - Brennerbetrieb. |
| | - Fehlermeldung. |
| | - Wartung / Sonderbetriebsart. |
| INFO | - Informationsniveau aktiviert. |
| PROG | - Programmierung aktiviert. |
| ECO | - ÖKO-Funktion aktiviert (Heizung steht vorübergehend still). |
| | - Stunde / Parameter-Nummer / Sollwert. |
| | - Raumtemperatur / Sollwert. |
| | - Sollwert-Information / Parameter-Information. |

3.3 Die Heizkurve

Der Betrieb der Wärmepumpe wird durch die Heizkurve gesteuert.

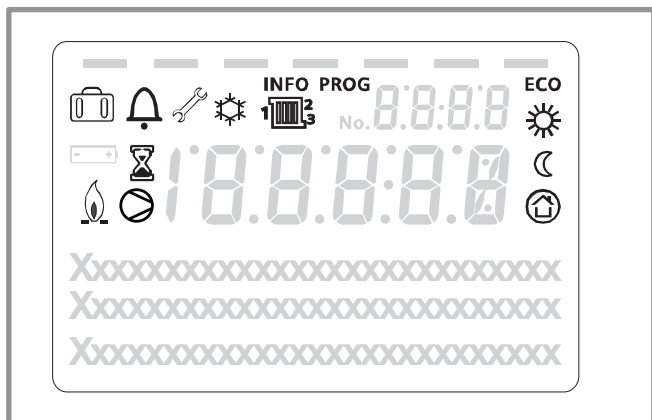
Der Temperatursollwert des Wassers des Heizkreislaufs wird an die Außentemperatur angepasst.

Wenn Thermostatventile auf der Anlage vorhanden sind, müssen sie ganz offen oder höher eingestellt sein als der normale Raumtemperatursollwert.

3.3.1 Einstellungen

Bei der Installation muss die Heizkurve in Abhängigkeit von den Heizsendern und der Isolierung des Wohnraums parametrisiert werden.

Die Kurven der Heizkurve (Abbildung 46) beziehen sich auf einem Raumsollwert von 20 °C.

Das Gefälle der Heizkurve (Parameter 720) bestimmt die Auswirkung der Außentemperaturschwankungen auf die Variationen der Heizvorlauftemperatur.

Je größer das Gefälle ist, umso mehr bewirkt eine schwache Verringerung der Außentemperatur ein starkes Anheben der Vorlauftemperatur des Wassers des Heizkreislaufs.

Der Versatz der Heizkurve (Parameter 721) ändert die Vorlauftemperatur aller Kurven ohne Ändern des Gefälles (Abbildung 47).

Vorgehensweise für die Anpassung der Heizkurven ist in der Tabelle (Abbildung 48) beschrieben.



Abbildung 45 - Schließen der Anzeige



Abbildung 46 - Gefälle der Heizkurve (Zeile 720)

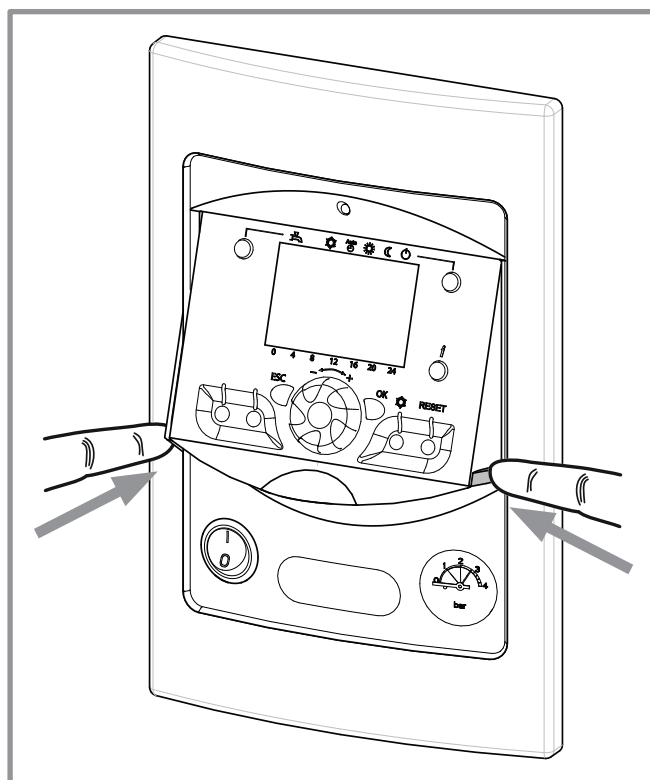

Abbildung 47 - Verschiebung der Heizkurve (Zeile 721)

| Empfindungen... | | Behebende Aktionen am Heizkurve: | |
|----------------------|--------------|----------------------------------|-------------------------|
| ...Bei warmem Wetter | ...Bei Kälte | Gefälle (Zeile 720) | Translation (Zeile 721) |
| Gut | & Gut | → Keine Korrektur | Keine Korrektur |
| Kalt | & Warm | → | |
| Kalt | & Gut | → | |
| Kalt | & Kalt | → Keine Korrektur | |
| Gut | & Warm | → | Keine Korrektur |
| Gut | & Kalt | → | Keine Korrektur |
| Warm | & Warm | → Keine Korrektur | |
| Warm | & Gut | → | |
| Warm | & Kalt | → | |

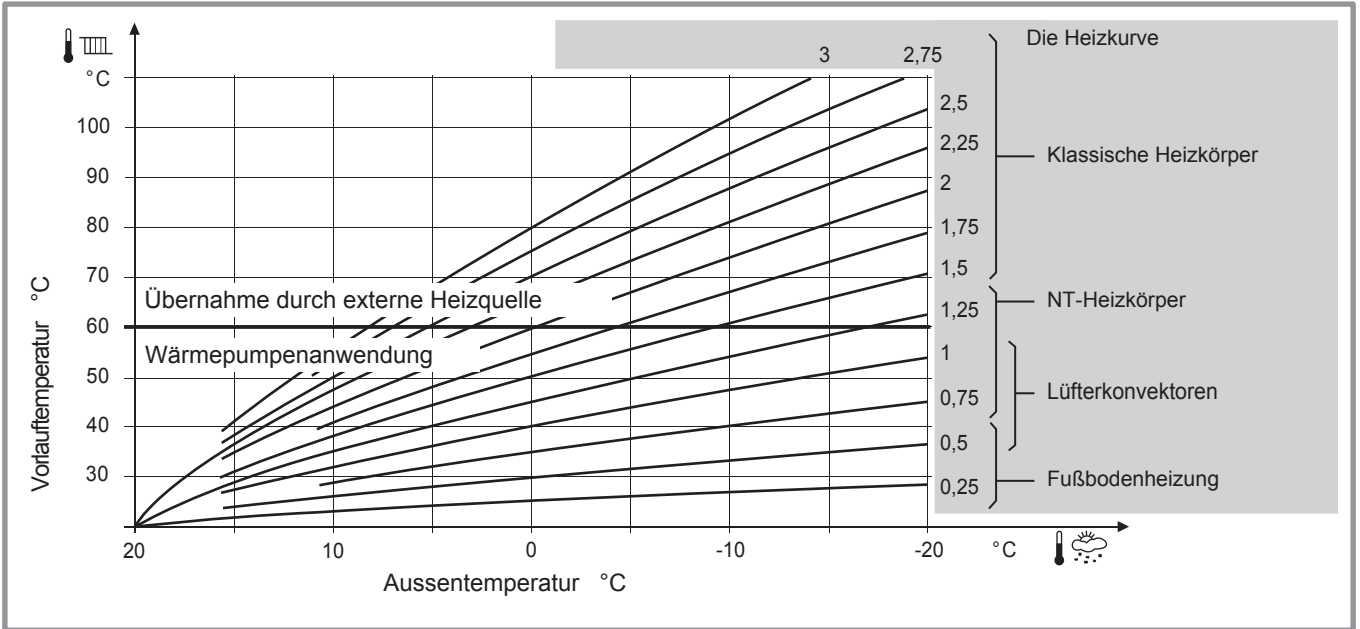
Abbildung 48 - Behebende Aktionen bei Unbequemlichkeit

3.4 Parametrieren der Regelung

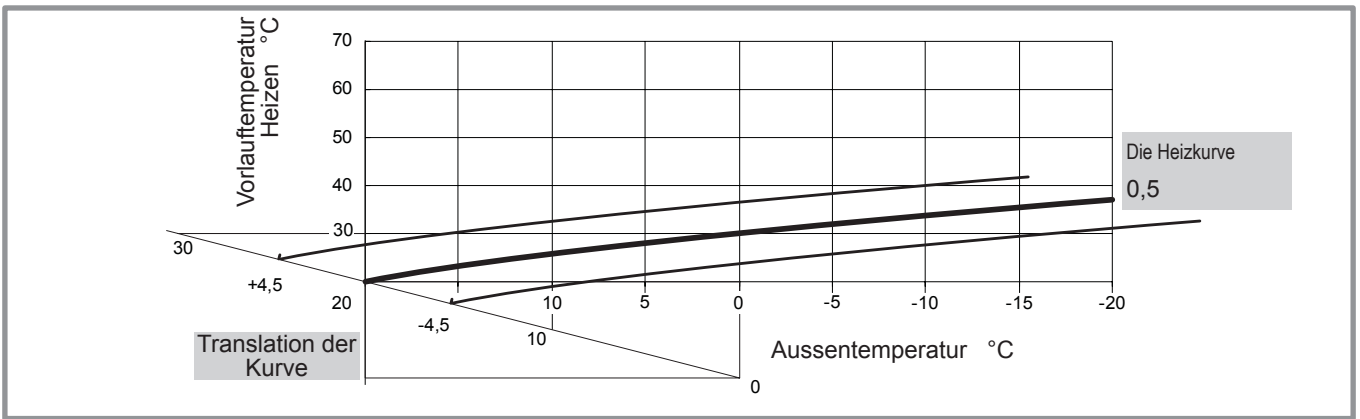
3.4.1 Allgemeines

Nur die auf den folgenden Niveaus zugänglichen Parameter sind in diesem Dokument beschrieben:

- U** - Endbenutzer.
- I** - Inbetriebnahme.
- S** - Spezialist.

Die Zugangsniveaus sind in der 2. Spalte der Tabelle mit den Buchstaben **U**, **I** und **S** präzisiert.

Die OEM-Parameter sind nicht beschrieben und erfordern einen Herstellerzugangscode.

3.4.2 Einstellen der Parameter

- Das gewünschte Niveau auswählen.
- Die Liste der Menüs ablaufen lassen.
- Das gewünschte Menü auswählen.
- Die Funktionszeilen ablaufen lassen.
- Die gewünschte Zeile auswählen.
- Den Parameter einstellen.
- Die Einstellungen durch Drücken auf **OK** bestätigen.
- Auf **ESC** drücken, um zum Menü zurückzukehren.

Wenn innerhalb von 8 Minuten keine Einstellung ausgeführt wird, stellt sich die Anzeige automatisch wieder auf die Basisanzeige zurück.

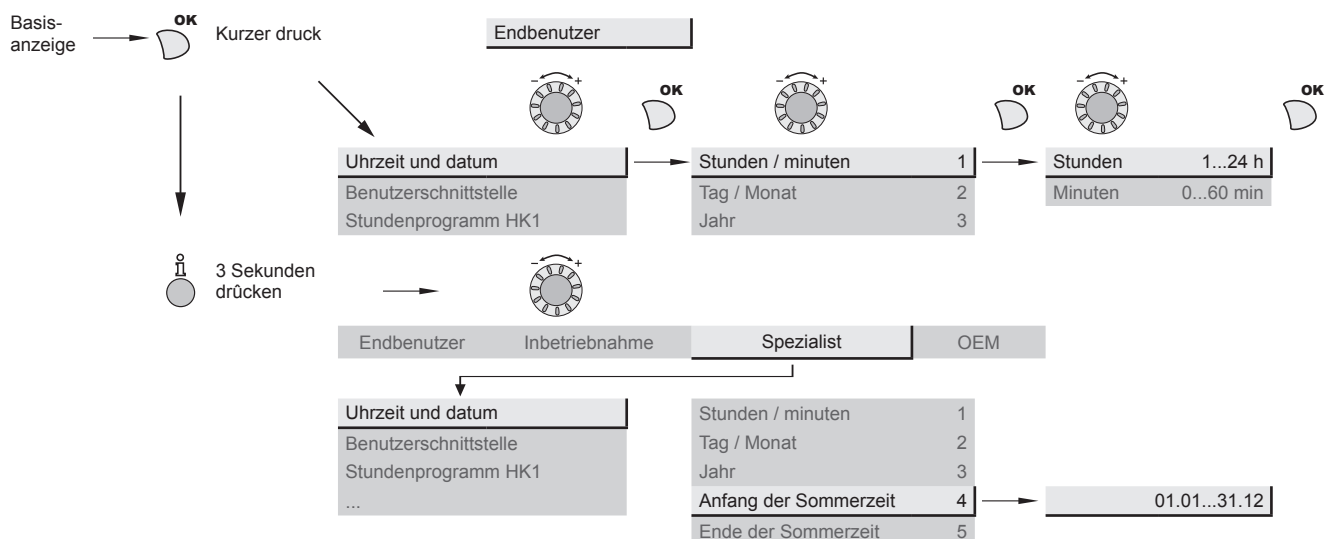

3.4.3 Empfohlene Einstellungen in Abhängigkeit der Heizkörper der Installation

| | | Niedrigst temperatur radiator / Fußbodenheizung mit Kühlfunktion | NT-Heizkörper (Niedertemperatur) | Dynamischer Heizkörper oder Ventilatorkonvektoren | Klassische Heizkörper |
|------------------------------|------------|--|----------------------------------|---|-----------------------------|
| Gefälle der Heizkurve | 720 (CC1) | von 0,25 bis 0,5 | von 0,5 bis 1,25 | von 0,4 bis 1,1 * | von 1,25 bis 3 |
| | 1020 (CC2) | | | | |
| Verschiebung der Heizkurve | 721 (CC1) | 0 | 0 | 4 * | 0 |
| | 1021 (CC2) | | | | |
| Vorlauf Sollwert Mindestens | 740 (CC1) | Werksvoreinstellung (17 °C) | Werksvoreinstellung (17 °C) | 30 oder 35 °C * | Werksvoreinstellung (17 °C) |
| | 1040 (CC2) | | | | |
| Vorlauf Sollwert Maximal | 741 (CC1) | 50 °C | Werksvoreinstellung (55 °C) | 65 °C * | 65 °C |
| | 1041 (CC2) | | | | |
| Beschränkung Fülldauer (TWW) | 5030 | Werksvoreinstellung (90mn) | Werksvoreinstellung (90mn) | 40mn | Werksvoreinstellung (90mn) |

3.4.4 Liste der Funktionszeilen (Einstellungen, Diagnose, Zustand)

| Zeile | Funktion | Einstell- oder Anzeigebereich | Einstell inkrement | Basise instellung |
|---|--|---|-------------------------------|----------------------------------|
| Uhrzeit und Datum | | | | |
| 1 | U Stunden / Minuten | 00:00... 23:59 | 1 | |
| 2 | U Tag / Monat | 01.01... 31.12 | 1 | |
| 3 | U Jahr | 1900... 2099 | 1 | |
| 5 | S Anfang der Sommerzeit (Tag / Monat) | 01.01... 31.12 | 1 | 25.03 |
| 6 | S Ende der Sommerzeit (Tag / Monat) | 01.01... 31.12 | 1 | 25.10 |
| Die Änderung von Stunde wird an 3:00 der erste Sonntag nach dem regulierten Datum erscheinen. | | | | |
| Benutzerschnittstelle | | | | |
| 20 | U Sprache | English, Deutsch, Français, Italiano, Nederlands, ... | | Deutsch |
| 22 | S Info | Zeitweilig, Ständig | | Zeitweilig |
| 26 | S Betriebssperre | Aus, Ein | | Aus |
| 27 | S Programmiersperre | Aus, Ein | | Aus |
| 28 | S Direkteinstellung | Automatisches Speichern, Speichern mit Bestätigung | | Speichern mit Bestätigung |
| 29 | I Einheiten (Temperatur) Einheiten (Druck) | °C, °F bar, psi | | °C bar |
| 70 | S Version der Software des Anzeigers | | | |
| Stundenprogramm für die Heizung, Kreislauf 1 | | | | |
| 500 | U Vorauswahl (Tag / Woche) | Mo-So, Mo-Fr, Sa-So , Montag, Dienstag, ... | | Mo-So |
| 501 | U 1. Phase in (Anfang) | 00:00... --:-- | 10 min | 6:00 |
| 502 | U 1. Phase außer (Ende) | 00:00... --:-- | 10 min | 22:00 |
| 503 | U 2. Phase in (Anfang) | 00:00... --:-- | 10 min | --:-- |
| 504 | U 2. Phase außer (Ende) | 00:00... --:-- | 10 min | --:-- |
| 505 | U 3. Phase in (Anfang) | 00:00... --:-- | 10 min | --:-- |
| 506 | U 3. Phase außer (Ende) | 00:00... --:-- | 10 min | --:-- |
| 515 | U Kopie | | | |
| 516 | U Standardwerte | Nein, Ja | | Nein |
| Ja + OK = Die Standardwerte, die im Regler gespeichert werden, ersetzen und annullieren die persönlich angepassten Heizprogramme. Ihre persönlichen Einstellungen werden dabei überschrieben. | | | | |

| Zeile | Funktion | Einstell- oder Anzeigebereich | Einstell inkrement | Basise instellung |
|---|-----------------------------------|--|-------------------------------|------------------------------|
| Stundenprogramm für die Heizung, Kreislauf 2 | | | | |
| Wenn die Anlage aus 2 Heizkreisläufen besteht (Erscheint nur mit der Option Bausatz 2. Kreislauf). | | | | |
| 520 | U Vorauswahl (Tag / Woche) | Mo-So, Mo-Fr, Sa-So , Montag, Dienstag, ... | | Mo-So |
| 521 | U 1. Phase in (Anfang) | 00:00... --:-- | 10 min | 6:00 |
| 522 | U 1. Phase außer (Ende) | 00:00... --:-- | 10 min | 22:00 |
| 523 | U 2. Phase in (Anfang) | 00:00... --:-- | 10 min | --:-- |
| 524 | U 2. Phase außer (Ende) | 00:00... --:-- | 10 min | --:-- |
| 525 | U 3. Phase in (Anfang) | 00:00... --:-- | 10 min | --:-- |
| 526 | U 3. Phase außer (Ende) | 00:00... --:-- | 10 min | --:-- |
| 535 | U Kopie | | | |
| 536 | U Standardwerte | Nein, Ja | | Nein |
| Ja + OK = Die Standardwerte, die im Regler gespeichert werden, ersetzen und annullieren die persönlich angepassten Heizprogramme. Ihre persönlichen Einstellungen werden dabei überschrieben. | | | | |
| Stundenprogramm 4 / TWW | | | | |
| 560 | U Vorauswahl (Tag / Woche) | Mo-So, Mo-Fr, Sa-So , Montag, Dienstag, ... | | Mo-So |
| 561 | U 1. Phase in (Anfang) | 00:00... --:-- | 10 min | 00:00 |
| 562 | U 1. Phase außer (Ende) | 00:00... --:-- | 10 min | 05:00 |
| 563 | U 2. Phase in (Anfang) | 00:00... --:-- | 10 min | 14:30 |
| 564 | U 2. Phase außer (Ende) | 00:00... --:-- | 10 min | 17:00 |
| 565 | U 3. Phase in (Anfang) | 00:00... --:-- | 10 min | --:-- |
| 566 | U 3. Phase außer (Ende) | 00:00... --:-- | 10 min | --:-- |
| 575 | U Kopie | | | |
| 576 | U Standardwerte | Nein, Ja | | Nein |
| Ja + OK = Die Standardwerte, die im Regler gespeichert werden, ersetzen und annullieren die persönlich angepassten Heizprogramme. Ihre persönlichen Einstellungen werden dabei überschrieben. | | | | |
| Stundenprogramm 5 / Kühlen | | | | |
| Wenn die Anlage mit dem Kühlbausatz ausgestattet ist (Erscheint nur mit der Option Kühlbausatz). | | | | |
| 600 | U Vorauswahl (Tag / Woche) | Mo-So, Mo-Fr, Sa-So , Montag, Dienstag, ... | | Mo-So |
| 601 | U 1. Phase in (Anfang) | 00:00... --:-- | 10 min | 8:00 |
| 602 | U 1. Phase außer (Ende) | 00:00... --:-- | 10 min | 20:00 |
| 603 | U 2. Phase in (Anfang) | 00:00... --:-- | 10 min | --:-- |
| 604 | U 2. Phase außer (Ende) | 00:00... --:-- | 10 min | --:-- |
| 605 | U 3. Phase in (Anfang) | 00:00... --:-- | 10 min | --:-- |
| 606 | U 3. Phase außer (Ende) | 00:00... --:-- | 10 min | --:-- |
| 615 | U Kopie | | | |
| 616 | U Standardwerte | Nein, Ja | | Nein |
| Ja + OK = Die Standardwerte, die im Regler gespeichert werden, ersetzen und annullieren die persönlich angepassten Heizprogramme. Ihre persönlichen Einstellungen werden dabei überschrieben. | | | | |

| Zeile | Funktion | Einstell- oder Anzeigebereich | Einstell inkrement | Basise instellung |
|---|---|--|-------------------------------|------------------------------|
| Urlaub, Kreislauf 1 (Damit das Ferienprogramm aktiv wird, muss der Funktionsmodus AUTO eingestellt sein). | | | | |
| 641 | U Vorwahl | Periode 1 bis 8 | | Periode 1 |
| 642 | U Anfangsdatum des Urlaubs (Tag / Monat) | 01.01... 31.12 | 1 | |
| 643 | U Enddatum des Urlaubs (Tag / Monat) | 01.01... 31.12 | 1 | |
| 648 | U Heizbetriebsart während des Urlaubs | Frostschutz, Reduziert | | Frostschutz |
| Urlaub, Kreislauf 2 (Damit das Ferienprogramm aktiv wird, muss der Funktionsmodus AUTO eingestellt sein). | | | | |
| Wenn die Anlage aus 2 Heizkreisläufen besteht (Erscheint nur mit der Option Bausatz 2. Kreislauf). | | | | |
| 651 | U Vorwahl | Periode 1 bis 8 | | Periode 1 |
| 652 | U Anfangsdatum des Urlaubs (Tag / Monat) | 01.01... 31.12 | 1 | |
| 653 | U Enddatum des Urlaubs (Tag / Monat) | 01.01... 31.12 | 1 | |
| 658 | U Heizbetriebsart während des Urlaubs | Frostschutz, Reduziert | | Frostschutz |
| Einstellen der Heizung, Kreislauf 1 | | | | |
| 710 | U Komfortraumtemperatursollwert | Temperatur reduziert... Maximaler Komfortsollwert | 0,5 °C | 20 °C |
| 712 | U Reduzierter Raumtemperatursollwert | Frostschutztemperatur... Komforttemperatur | 0,5 °C | 18 °C |
| 714 | U Raumtemperatursollwert "Frostschutz" | 4 °C ... Reduzierte Temperatur | 0,5 °C | 8 °C |
| 716 | S Maximaler Komfortsollwert | 20 °C... 35 °C | 1 °C | 28 °C |
| 720 | I Gefälle der Heizkurve | 0,1... 4 | 0,02 | 0,5 |
| (Siehe § 3.4.3, Seite 42 und Abbildung 46, Seite 41) | | | | |
| 721 | I Verschiebung der Heizkurve (Abbildung 47, Seite 41) | -4,5 °C... 4,5 °C | 0,5 °C | 0 |
| 730 | I Heizlimit Sommer/Winter | 8 °C... 30 °C | 0,5 °C | 18 °C |
| Wenn der Durchschnitt der Temperaturen im Freien während der vergangenen 24 Stunden 18 °C erreicht hat, stoppt der Regler die Heizung (zum Sparen). Während der Sommerbetriebsart steht auf dem Display "Eco". Diese Funktion ist nur im Automatikbetrieb aktiv. | | | | |
| 740 | S Vorlaufsollwert Minimum | 8 °C... Vorlaufsollwert Maximum | 1 °C | 17 °C |
| (für Dynamischer Heizkörper, von 30 bis 35°C einstellen) | | | | |
| 741 | S Vorlaufsollwert Maximum | Vorlaufsollwert Minimum... 70 °C | 1 °C | 55 °C |
| Bodenheizung = 50 °C / Heizkörper = 65 °C. Bemerkung: Die Maximalbegrenzung ist nicht eine Sicherheitsfunktion wie es eine Fussbodenheizung erfordert. | | | | |
| 750 | S Einfluss der Raumtemperatur | 1%... 100% | 1% | 50% |
| Wenn die Anlage über eine Raumtemperaturfühler verfügt: Diese Funktion erlaubt das Auswählen des Einflusses der Raumtemperatur auf die Regelung. Wenn hier kein Wert eingegeben wird, erfolgt die Regelung nur nach dem Wassergesetz. Wenn der Parameter auf 100 % festgelegt wird, erfolgt die Regelung nur auf der Raumtemperatur. | | | | |
| 760 | S Raumtemperaturbegrenzung | 0,5... 4 °C | 0,5 °C | 0,5 °C |
| Wenn die Raumtemperatur [z.B. Sollwert Zeile 710 (20 °C) + Begrenzung Einfluss Raumtemperatur Zeile 760 (0.5 °C)] > 20.5 °C] erreicht ist => wird die Heizungspumpe gestoppt. Wenn die Raumtemperatur unter den Sollwert sinkt, läuft die Pumpe wieder an (z.B. < 20°C). | | | | |
| 780 | S Schnellabsenkung | Aus, Bis Reduziertersollwert, Bis Frostschutzsollwert | | Aus |
| 790 | S Maximale Optimierung des Aktivierens (vorwegnahme des Startens, um den Komfortsollwert zu erreichen.) | 0... 360 min | 10 min | 180 min |
| 791 | S Maximale Optimierung des Deaktivierens (vorwegnahme des Stoppens, um vom Komfortsollwert auf den reduzierten Sollwert umzuschalten.) | 0... 360 min | 10 min | 30 min |

| Zeile | Funktion | Einstell- oder Anzeigebereich | Einstell inkrement | Basiseinstellung |
|-------|--|-------------------------------|--------------------|------------------|
| 800 | S Anfang Erhöhung reduzierte Betriebsart | -30... 10 °C | 1 °C | -- |
| 801 | S Ende Erhöhung reduzierte Betriebsart | -30... 10 °C | 1 °C | -5 °C |
| 830 | S Überhöhung Heizungsmischer | 0... 50 °C | 1 °C | 0 °C |
| 834 | S Hubzeit Servomotor | 30... 873 s | 1 s | 240 s |
| 850 | I Estrich-Funktion (Abbildung 49) | | | Aus |

- Aus = Vorweggenommene Unterbrechung des laufenden Programms, inaktives Programm.
- Funktionale Heizung.
- Heizung für Bewohnen bereit.
- Funktionale Heizung + Heizung bereit.
- Heizung bereit + funktionale Heizung.
- Manuell = Der manuelle Betrieb erlaubt das Programmieren seines eigenen Trocknens des Bodens.
Die Funktion endet automatisch nach 25 Tagen.

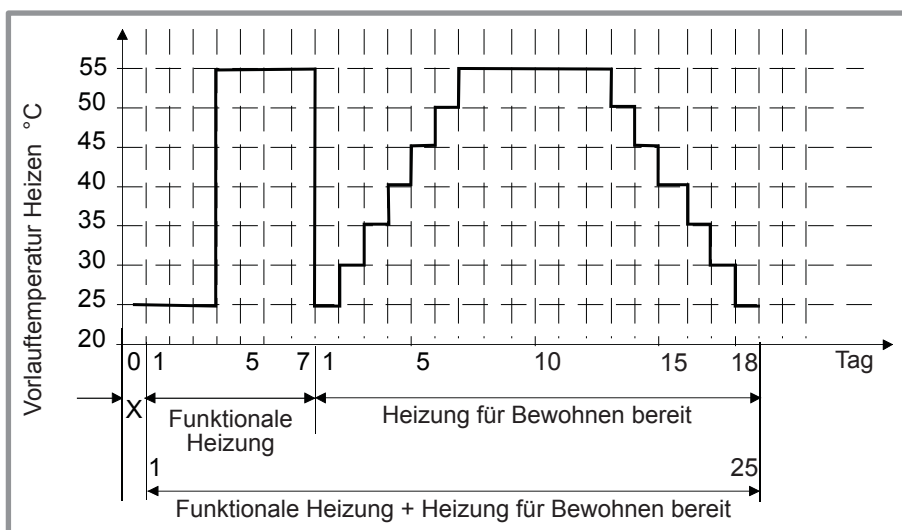

☞ Die Normen und Anweisungen des Gebäudeerbauers einhalten! Ein gutes Funktionieren dieser Funktion ist nur mit einer richtig eingerichteten Anlage möglich (Hydraulik, Elektrizität und Einstellungen)! Die Funktion kann vorzeitig durch ein Einstellen auf "Aus" unterbrochen werden.

Abbildung 49 - Diagramm der Bodentrockenprogramme

| | | | | |
|--|---|--|------|-----------|
| 851 | I Estrich Sollwert manuell (wenn Zeile 850 = Manuell) | 0... 95 °C | 1 °C | 25 °C |
| Diese Funktion erlaubt es, die personalisierte Bodentrockentemperatur festzulegen. Diese Temperatur ist gleich bleibend. Das Bodentrockenprogramm endet automatisch nach 25 Betriebstagen. | | | | |
| 856 | I Estrich Tag aktuell | 0... 32 | | 0 |
| 857 | I Estrich Tage erfüllt | 0... 32 | | 0 |
| 900 | S Betriebsartumschaltung | Nicht zutreffend, Schutzbetrieb, Reduziert, Komfort, Automatisch | 1 | Reduziert |

Betriebsart nach Bodentrocknen

| Zeile | Funktion | Einstell- oder Anzeigebereich | Einstell inkrement | Basise instellung |
|--|--|---|-------------------------------|-------------------------------|
| Kühlkreis 1 | | | | |
| Wenn die Anlage mit dem Kühlbausatz ausgestattet ist (Erscheint nur mit der Option Kühlbausatz) | | | | |
| 901 | U Betriebsart | Aus, Automatisch | | Aus |
| 902 | U Komfortraumtemperatursollwert | 17... 40 °C | 0,5 °C | 24 °C |
| 907 | U Freigabe | 24 Std/Tag, Stundenprogramm Heizzirk., Stundenprogramm 5 / Kühlen | | Stunden programm 5 |
| 908 | I Vorlaufsollwert bei TA 25°C | 6... 35 °C | 0,5 °C | 20 °C |
| 909 | I Vorlaufsollwert bei TA 35°C | 6... 35 °C | 0,5 °C | 16 °C |
| 912 | I Kühlgrenze bei TA | --, 8... 35 °C | 0,5 °C | 24 °C |
| 913 | S Sperrdauer nach Heizende | --, 8... 100 | 1 Std | 24 Std |
| 918 | S Sommerkomp Beginn bei TA | 20... 50 °C | 1 °C | 26 °C |
| 919 | S Sommerkomp Ende bei TA | 20... 50 °C | 1 °C | 40 °C |
| 920 | S Sommerkomp Sollw'anhebung | --, 1... 10 °C | 1 °C | 4 °C |
| 923 | S Vorlaufsollwert Min TA 25°C | 6... 35 °C | 0,5 °C | 18 °C |
| 924 | S Vorlaufsollwert Min TA 35°C | 6... 35 °C | 0,5 °C | 18 °C |
| 928 | S Einfluss der Raumtemperatur | --, 1... 100 % | 1 % | 80 % |
| Wenn die Anlage über eine Raumtemperaturfühler verfügt : Diese Funktion erlaubt das Auswählen des Einflusses der Raumtemperatur auf die Regelung. Wenn hier kein Wert eingegeben wird, erfolgt die Regelung nur nach dem Wassergesetz. Wenn der Parameter auf 100 % festgelegt wird, erfolgt die Regelung nur auf der Raumtemperatur. | | | | |
| 932 | S Raumtemperaturbegrenzung | --, 0,5... 4 °C | 0,5 °C | 0,5 °C |
| 938 | S Mischerunterkühlung | 0... 20 °C | 1 °C | 0 °C |
| 941 | S Hubzeit Servomotor | 30... 873 s | 1 s | 240 s |
| 945 | S Mischer im Heizbetrieb | Regelt, Offen | | Regelt |
| 946 | S Sperrdauer Taupunkt wächt | --, 10... 600 min | 10 min | 60 min |
| 963 | S Mit Vorregler/Zubring'pumpe | Nein, Ja | | Nein* |
| *Basiseinstellung: 1 Kreislauf = Nein 2 Kreisläufe = Ja | | | | |
| 969 | S Betriebsartumschaltung | Keine, Aus, Automatisch | | Keine |
| Einstellen der Heizung, Kreislauf 2 | | | | |
| Wenn die Anlage aus 2 Heizkreisläufen besteht. Erscheint nur mit der Option Bausatz 2. Kreislauf. | | | | |
| 1010 | U Komfortraumtemperatursollwert | Temperatur reduziert... Maximaler Komfortsollwert | 0,5 °C | 20 °C |
| 1012 | U Reduzierter Raumtemperatursollwert | Frostschutztemperatur... Komforttemperatur | 0,5 °C | 19 °C |
| 1014 | U Raumtemperatursollwert "Frostschutz" | 4 °C... Reduzierte Temperatur | 0,5 °C | 8 °C |
| 1016 | S Maximaler Komfortsollwert | Komforttemperatur... 35 °C | 1 °C | 28 °C |
| 1020 | I Gefälle der Heizkurve (Abbildung 46, Seite 41) | 0,1... 4 | 0,02 | 0,5 |
| (Siehe § 3.4.3, Seite 42 und Abbildung 46, Seite 41) | | | | |
| 1021 | I Verschiebung der Heizkurve (Abbildung 47, Seite 41) | -4,5... 4,5 °C | 0,5 °C | 0 °C |
| 1030 | I Heizlimit Sommer/Winter | 8... 30 °C | 0,5 °C | 18 °C |
| Wenn der Durchschnitt der Temperaturen im Freien während der vergangenen 24 Stunden 18 °C erreicht hat, stoppt der Regler die Heizung (zum Sparen). Während der Sommerbetriebsart steht auf dem Display "Eco". Diese Funktion ist nur im Automatikbetrieb aktiv. | | | | |
| 1040 | S Vorlaufsollwert Minimum | 8 °C... Vorlaufsollwert Maximum | 1 °C | 17 °C |
| (für Dynamischer Heizkörper, von 30 bis 35°C einstellen) | | | | |

| Zeile | Funktion | Einstell- oder Anzeigebereich | Einstell inkrement | Basise instellung |
|--------------|--|---|-------------------------------|------------------------------|
| 1041 | S Vorlaufsollwert Maximum Bodenheizung = 50 °C / Heizkörper = 65 °C. Bemerkung: Die Maximalbegrenzung ist nicht eine Sicherheitsfunktion wie es eine Fussbodenheizung erfordert. | Vorlaufsollwert Minimum... 70 °C | 1 °C | 55 °C |
| 1050 | S Einfluss der Raumtemperatur Wenn die Anlage über eine Raumtemperaturfühler verfügt : Diese Funktion erlaubt das Auswählen des Einflusses der Raumtemperatur auf die Regelung. Wenn hier kein Wert eingegeben wird, erfolgt die Regelung nur nach dem Wassergesetz. Wenn der Parameter auf 100 % festgelegt wird, erfolgt die Regelung nur auf der Raumtemperatur. | 1 %... 100 % | 1 % | 50 % |
| 1060 | S Raumtemperaturbegrenzung Wenn die Raumtemperatur [z.B. Sollwert Zeile 1010 (20 °C) + Begrenzung Einfluss Raumtemperatur Zeile 1060 (0.5 °C)] > 20.5 °C] erreicht ist => wird die Heizungspumpe gestoppt. Wenn die Raumtemperatur unter den Sollwert sinkt, läuft die Pumpe wieder an (z.B. < 20°C). | 0,5... 4 °C | 0,5 °C | 0,5 °C |
| 1080 | S Schnellabsenkung | Aus. Bis Reduziert Sollwert, Bis Frostschuttsollwert | | Aus |
| 1090 | S Maximale Optimierung des Aktivierens | 0... 360 min | 10 min | 180 min |
| 1091 | S Maximale Optimierung des Deaktivierens | 0... 360 min | 10 min | 30 min |
| 1100 | S Anfang Erhöhung reduzierte Betriebsart | -30... 10 °C, --°C | 1 °C | -- |
| 1101 | S Ende Erhöhung reduzierte Betriebsart | -30... 10 °C, --°C | 1 °C | -5 °C |
| 1130 | S Überhöhung Heizungsmischer | 0... 50 °C | 1 °C | 0 °C |
| 1134 | S Hubzeit Servomotor | 30... 873 s | 1 s | 240 s |
| 1150 | I Estrich-Funktion (Abbildung 49, Seite 46) - Aus = Vorweggenommene Unterbrechung des laufenden Programms, inaktives Programm. - Funktionale Heizung. - Heizung für Bewohnen bereit. - Funktionale Heizung + Heizung bereit. - Heizung bereit + funktionale Heizung. - Manuell = Der manuelle Betrieb erlaubt das Programmieren seines eigenen Trocknens des Bodens. Die Funktion endet automatisch nach 25 Tagen. | | | Aus |
| 1151 | I Estrich Sollwert manuell (wenn Zeile 1150 = Manuell) Diese Funktion erlaubt es, die personalisierte Bodentrockentemperatur festzulegen. Diese Temperatur ist gleich bleibend. Das Bodentrockenprogramm endet automatisch nach 25 Betriebstagen. | 0... 95 °C | 1 °C | 25 °C |
| 1156 | I Estrich Tag aktuell | 0... 32 | | 0 |
| 1157 | I Estrich Tage erfüllt | 0... 32 | | 0 |
| 1200 | S Betriebsartumschaltung Betriebsart nach Bodentrocknen | Nicht zutreffend, Schutzbetrieb, Reduziert, Komfort, Automatisch | | Reduziert |

| Zeile | Funktion | Einstell- oder Anzeigebereich | Einstell inkrement | Basiseinstellung |
|---|---|--|--------------------|-------------------------------|
| Einstellen des Trinkwarmwassers | | | | |
| 1610 | U Komfortsollwert | Sollwert reduzierter Betrieb (Linie 1612)... 65 °C | 1 | 55 °C |
| Zum Erreichen dieses Sollwerts wird zusätzlich Elektrizität verwendet. | | | | |
| 1612 | U Sollwert reduzierter Betrieb | 8 °C... Komfortsollwert (Linie 1610) | 1 | 40 °C |
| 1620 | I Freigabe der Warmwasserlast | 24 Std/Tag. Stundenprogramm Heizzirk. Stundenprogramm 4/ TWW. Nachtarif (NT). Stundenprog. 4/TWW und NT. | | Stundenprogramm 4/ TWW |
| 24 Std/Tag: Die Warmwassertemperatur wird ständig auf dem Warmwassersollwert gehalten. | | | | |
| Stundenprogramm Heizzirk: Die Warmwasserproduktion folgt der Stundenprogrammierung der Raumtemperatur (mit 1 Stunde Vorwegnahme beim Aktivieren). | | | | |
| Stundenprogramm 4/ TWW: Das Warmwasserprogramm ist vom Heizungskreislaufprogramm unabhängig. | | | | |
| Nachtarif (NT)*: Das Funktionieren der Ergänzung durch Elektrizität ist nur während der Nachtarifizzeiten erlaubt. | | | | |
| Stundenprog. 4/TWW und NT*: Das Funktionieren der Ergänzung durch Elektrizität ist während Komfortperiode und den Nachtarifizzeiten erlaubt | | | | |
| * - Den Anschluss "Stromlieferant" an den Eingang EX2 anschließen (Siehe Abbildung 40, Seite 33). Bei Tag-/Nachtarifvertrag werden die elektrischen Ergänzungen des Boilers von der Tarifgestaltung des Stromlieferanten gesteuert. Das Aktivieren der elektrischen Ergänzung des Warmwasserboilers wird nur während der Billigtarifstunden gestattet. | | | | |
| 1640 | I Legionellen-Schutzfunktion | Aus Regelmäßig (gemäß Linie 1641) Gleich bleibender Wochentag (gemäß Zeile 1642) | | Aus |
| 1641 | I Häufigkeit des Legionellen-Schutzzyklus | 1 bis 7 | 1 Tag | 7 |
| 1642 | S Betriebsab des Legionellen-Schutzzyklus | Montag, Dienstag, Mittwoch, ... | | Samstag |
| Swimmingpool (Wenn die Anlage mit einem Swimmingpoolbausatz ausgestattet ist. Erscheint nur mit der Option Swimmingpoolbausatz). | | | | |
| 2056 | U Sollwert Erzeugerbeheizung | 8... 35 °C | | 22 °C |
| Wärmepumpe (WP) | | | | |
| 2803 | S Nachlaufzeit Kondens'pumpe | 8... 240 s | 1 s | 240s |
| 2843 | S Verdichterstillstandszeit Min | 0... 120 min | 1 °C | 8 min |
| 2844 | S Ausschalttemp Maximum | 8... 100 °C | 1 °C | 75 °C |
| 2862 | S Sperrzeit Stufe 2 | 0... 40 min | 1 min | 5 min |
| 2873 | S Verdichtermod Laufzeit | 10... 600 s | 1 s | 240 s |
| 2882 | S Freigabeintegr. Elektro-Vorl | 0... 500 °Cmin | 1 °Cmin | 100 °Cmin |
| 2884 | S Elektrische Freigabe - Start unter Außentemperatur | -30... 30 °C | | 2 °C |
| 2886 | S Kompensation Wärmedefizit | Aus, Ein, Nur bei Estrich-Funktion | | Aus |
| 2916 | S Sollwert WP Max TWW | 8... 80 °C | | 60 °C |
| 2920 | S Bei EW Sperre (EX1) | Gesperrt (Blockiert in Warten), Freigegeben | | Freigegeben |
| Freigegeben : WP = Ein 1. Ergänzung Wärmepumpe = Aus 2. Ergänzung Wärmepumpe = Aus Warmwasser-Ergänzung = Aus Heizkessel = Ein. | | | | |
| Gesperrt (Blockiert in Warten) : WP = Aus 1. Ergänzung Wärmepumpe = Aus 2. Ergänzung Wärmepumpe = Aus Warmwasser-Ergänzung = Aus Heizkessel = Ein. | | | | |

| Zeile | Funktion | Einstell- oder Anzeigebereich | Einstell inkrement | Basise instellung |
|---|---|---|-------------------------------|---------------------------------------|
| Zusätzlicher Generator (Übernahme vom Heizkessel) | | | | |
| 3692 | S Bei Trinkwasserladung | Gesperrt, Ersatz, Ergänzung, Sofort | | Ersatz |
| <p>- Brauchwasser sofort : Bei Anforderung von Brauchwassererwärmung, startet die <u>Wärmepumpe und der Kessel</u>. Die Wärmepumpe stoppt, wenn der Rücklauf höher als 55°C ist.</p> <p>- Brauchwasser Ersatz : Bei Ausuentemperatur von mehr als 2°C, wird die Wärmepumpe bei Forderung von Brauchwassererwärmung mindestens 5 Minuten betrieben. Die Arbeitszeit der Wärmepumpe kann je nach Ausuentemperatur verlängert werden. Danach startet der Zusatzkessel.</p> | | | | |
| 3700 | S Freigabe unter Außentemperatur | -50... 50 °C | 1 °C | 2 °C |
| 3701 | S Freigabe über Aussentemp | -50... 50 °C | 1 °C | -- |
| 3705 | S Verzögerung bei Stillstand | 0... 120 min | 1 min | 20 min |
| 3720 | S Schaltintegral | 0... 500 °Cmin | 1 °Cmin | 100 °Cmin |
| 3723 | S Sperrzeit | 1... 120 min | 1 min | 30 min |
| Trinkwasser-Speicher | | | | |
| 5024 | S Differential | 0... 20 °C | 1 °C | 7 °C |
| 5030 | S Beschränkung Fülldauer (für Dynamischer Heizkörper, 40min einstellen) | 10... 600 min | 10 min | 90 min |
| 5055 | S Rückkühltemperatur | 10... 95 °C | 1 °C | 65 °C |
| 5057 | S Rückkühlung Kollektor | Aus, Sommer, Immer | | Sommer |
| 5061 | S Freigabe elektrischer Widerstand | 24 Std/Tag, Freigabe Warmwasser, Stundenprogramm 4/ TWW | | Freigabe Warmwasser |
| 5093 | S Nicht verwendet | | | |
| Anlagenkonfiguration | | | | |
| 5700 | I Voreinstellung | 1,2,3,... 9 | 1 | 1 |
| <p>Dieses Bedienelement erlaubt das Auswählen einer der 4 vorausgewählten Installationskonfigurationen. Die Hydraulikwirkbilder der verschiedenen Konfigurationen sind im Absatz "Anlagenkonfiguration" ausführlich beschrieben.</p> <p>- Voreinstellung 1 : 1 Heizkreislauf mit oder ohne Heizwiderstand. - Voreinstellung 2 : 2 Heizkreisläufe mit oder ohne Heizwiderstand. - Voreinstellung 3 : Übernahme vom Heizkessel, 1 Heizkreislauf. - Voreinstellung 4 : Übernahme vom Heizkessel, 2 Heizkreisläufe. - Voreinstellung 5 bis + : Nicht verwendet.</p> | | | | |
| 5710 | S Heizkreislauf 1 | Aus, Ein | | Ein |
| 5711 | S Kühlkreis1 | Aus, 4-Leitersystem, 2-Leitersystem | | Aus |
| 5715 | S Heizkreislauf 2 | Aus, Ein | | Ein |
| 5731 | S Trinkwasserstellglied Q3 | Keine Ladeanforderung, Ladepumpe, Umlenkventil | | Umlenkventil |
| 5806 | I Typ Elektroeinsetz Vorlauf | 1 : 3-stufig, 2 : 2-stufig ausschliessend, 3 : 2-stufig ergänzend, 4 : Modulierend UX | | 3 : 2-stufig ergänzend |
| 5981 | S Wirksinn Eingang EX1 | Ruhekontakt Arbeitskontakt | | Arbeits kontakt |
| 5983 | S Wirksinn Eingang EX2 | Ruhekontakt Arbeitskontakt | | Ruhe kontakt |
| 5985 | S Wirksinn Eingang EX3 | Ruhekontakt Arbeitskontakt | | Arbeits kontakt |

| Zeile | Funktion | Einstell- oder Anzeigebereich | Einstell inkrement | Basise instellung |
|------------------------------------|--|--|-------------------------------|------------------------------|
| 6098 | S Nicht verwendet | | | |
| 6100 | S Korrektur Aussenfühler | -3... 3 °C | 0,1 °C | 0 °C |
| 6120 | S Frostschutz der Anlage | Ein, Aus | | Ein |
| 6205 | S Parameter rückstellen | Nein, Ja | | Nein |
| 6220 | S Software-Version (RVS) | 0... 99 | | -- |
| 6420 | S Funktion Eingang H33 (= Eingang X152) | 1... 56 | | 1 |
| | (1) Betriebsartumschaltung HKW+TWW - (2) Betriebsartumschaltung HKW - (3) Betriebsartumschaltung HKW1 - (4) Betriebsartumschaltung HKW2 - (5) Betriebsartumschaltung HKP - (6) bis (10) Nicht verwendet - (11) Betriebsartumschaltung Heizung Swimmingpool - (12) bis (56) Nicht verwendet. | | | |
| 6421 | S Wirksinn Kontakt H33 | Ruhekontakt Arbeitskontakt | | Arbeits kontakt |
| LPB | | | | |
| 6600 | S Nicht verwendet | | | |
| Fehler | | | | |
| 6711 | U Reset Wärmepumpe | Nein, Ja | | Nein |
| 6800 | S Historie 1 | Uhrzeit, Datum, Fehlercode | | |
| 6802 | S Historie 2 | Uhrzeit, Datum, Fehlercode | | |
| 6804 | S Historie 3 | Uhrzeit, Datum, Fehlercode | | |
| 6806 | S Historie 4 | Uhrzeit, Datum, Fehlercode | | |
| 6808 | S Historie 5 | Uhrzeit, Datum, Fehlercode | | |
| 6810 | S Historie 6 | Uhrzeit, Datum, Fehlercode | | |
| 6812 | S Historie 7 | Uhrzeit, Datum, Fehlercode | | |
| 6814 | S Historie 8 | Uhrzeit, Datum, Fehlercode | | |
| 6816 | S Historie 9 | Uhrzeit, Datum, Fehlercode | | |
| 6818 | S Historie 10 | Uhrzeit, Datum, Fehlercode | | |
| Wartung / Sonderbetriebsart | | | | |
| 7070 | S Intervall Wärmepumpe | --, 1... 240 | 1 Monat | 0 |
| 7071 | S Wärmepumpe Zeit seit Wartung Reset? (Nein, Ja) | 0... 240 | 1 Monat | 0 |
| 7073 | S Starten aktuell Kompressor 1 / außer Betrieb Reset? (Nein, Ja) | 0... 12 | | 0 |
| 7141 | U Notbetriebsart | Aus, Ein | | Aus |
| | Aus: Die Wärmepumpe verwendet das elektrische Zusatzsystem oder den Heizkessel bei einem Fehler (Fehler 370) nicht. Ein: Die Wärmepumpe verwendet das elektrische Zusatzsystem oder den Heizkessel bei einem Fehler (Fehler 370). Bei der Position "Ein" Position kann die Stromrechnung hoch ausfallen, wenn der Fehler nicht erkannt und behoben wird. | | | |
| 7142 | S Betriebstyp Notbetrieb | Manuell, Automatisch | | Manuell |
| | Manuell: Der Notbetrieb wird während eines Fehlers nicht aktiviert (Notbetrieb = Aus). Automatisch: Der Notbetrieb wird während eines Fehlers aktiviert (Notbetrieb = Ein). In "automatischer" Position kann die Stromrechnung hoch ausfallen, wenn der Fehler nicht erkannt und behoben wird. | | | |
| 7150 | I Außentemperatursimulation | -50... 50 °C | 0,5 | -- |

| Zeile | Funktion | Einstell- oder Anzeigebereich | Einstell inkrement | Basise instellung |
|--|--|--|-------------------------------|------------------------------|
| Eingänge-/Ausgängetests | | | | |
| 7700 | I Relais tests | | | 0 |
| <p>Das besteht im Ansteuern der einzelnen Relais des Reglers und im Prüfen ihrer Ausgänge. Es erlaubt es zu prüfen, dass die Relais funktionieren und die Verkabelung richtig ist. Prüfen, ob jedes Gerät auf der Anlage in Betrieb ist.</p> <p>(0) Kein Test, (1) Alles ist GESTOPPT, (2) Relaisausgang QX1 : Heizungsumwälzpumpe HK1 (Bei 1 Heizkreislauf) oder Heizungsumwälzpumpe HK2 (Bei 2 Heizkreisläufen), (3) Relaisausgang QX2 : Elektrischer Zusatzheizstab (1. stufe) oder 3-Wege Umschaltventil (Einbindung 2.Wärmeerzeuger), (4) Relaisausgang QX3 : Elektrischer Zusatzheizstab (2. stufe) oder Kontakt Heizkessel einbindung, (5) Relaisausgang QX4 : 3-Wege Umschaltventil TWW, (6) Relaisausgang QX5 : Elektrischer Zusatzheizstab TWW, (7) Relaisausgang QX6 , (8) Relaisausgang QX31 : Heizkreismischer Auf Y1 (oder Steuerung Steuerleitung), (9) Relaisausgang QX32 : Heizkreismischer Zu Y2, (10) Relaisausgang QX33 : Heizungsumwälzpumpe HK1 Bei 2 Heizkreisläufen (Gemischter Heizkreislauf, den am wenigsten heißen), (11) Relaisausgang QX34, (12) Relaisausgang QX35 : 3-Wege Umschaltventil swimmingpool, (13) Relaisausgang QX21 modul 1, (14) Relaisausgang QX22 modul 1, (15) Relaisausgang QX23 modul 1, (16) Relaisausgang QX21 modul 2, (17) Relaisausgangs QX22 modul 2, (18) Relaisausgang QX23 modul 2, (19) Nicht verwendet, (20) Nicht verwendet, (21) Nicht verwendet.</p> <p>Anzeige des "Schlüssel"-Symbols. Wenn man auf die Info-Taste drückt, wird der "Fehler 368" angezeigt. Achtung! Während der ganzen Testdauer liegt an dem getesteten Bauteil Spannung an.</p> | | | | |
| 7710 | I Ausgangstest UX1 (Zusatzheizstab Drehstrom Kontrolle) | 0... 100% | 1 | -- |
| 7712 | I PWM-Signal UX1 | 0... 100% | 1 | 0 |
| 7716 | I Ausgangstest UX2 | 0... 100% | 1 | -- |
| 7719 | I PWM-Signal UX2 | 0... 100% | 1 | 0 |
| 7722 | I Digitaler Ausgang D2 | Aus, Ein | | Aus |
| 7723 | I Wärmepumpe D3 | Aus, Ein | | Aus |
| 7724 | I Ausgangstest U4 (Inverter Kontrolle) | 0... 100 % | | -- |
| 7725 | I Spannungssignal U4 (Ux3) | 0... 10 v | | -- |
| 7804 | I Temperaturfühler BX1 (Vorlauftemperatur WP) | -28... 350 °C | | -- |
| 7805 | I Temperaturfühler BX2 (Rücklauftemperatur WP) | -28... 350 °C | | -- |
| 7806 | I Temperaturfühler BX3 (TWW Temperatur) | -28... 350 °C | | -- |
| 7807 | I Temperaturfühler BX4 (Aussentemperatur) | -28... 350 °C | | -- |
| 7808 | I Temperaturfühler BX5 | -28... 350 °C | | -- |
| 7809 | I Temperaturfühler BX6 | -28... 350 °C | | -- |
| 7830 | I Temperaturfühler BX21 modul 1 | -28... 350 °C | | -- |
| 7832 | I Temperaturfühler BX21 modul 2 | -28... 350 °C | | -- |
| 7847 | I Zustand Kontakt H2, modul 2 | Offen, Geschlossen | | Offen |
| 7911 | I Eingang EX1 (Abwurf oder Spitzentagabwurf) | 0, 230 V | | -- |
| 7912 | I Eingang EX2 (Tarife VT/ST) | 0, 230 V | | -- |
| 7913 | I Eingang EX3 (Externer Fehler) | 0, 230 V | | -- |
| 7973 | I Temperaturfühler BX31 (Gemischter Heizkreislauf Temp.) | -28... 350 °C | | -- |
| 7974 | I Temperaturfühler BX32 | -28... 350 °C | | -- |
| 7975 | I Temperaturfühler BX33 | -28... 350 °C | | -- |
| 7976 | I Temperaturfühler BX34 (Schwimmbecken-Wärmeaustauscher Temperatur) | -28... 350 °C | | -- |
| 7977 | I Temperaturfühler BX35 | -28... 350 °C | | -- |
| 7978 | I Temperaturfühler BX36 | -28... 350 °C | | -- |
| 7996 | I Zustand Kontakt H33 | Offen, Geschlossen | | Offen |

| Zeile | Funktion | Einstell- oder Anzeigebereich | Einstell inkrement | Basise instellung |
|---------------------------|---|--|-------------------------------|------------------------------|
| Status | | | | |
| 8000 | I Status Heizkreis 1 | | | -- |
| 8001 | I Status Heizkreis 2 | | | |
| 8003 | I Status Trinkwasser | | | -- |
| 8004 | I Status Kühlkreis 1 | | | |
| 8006 | I Status Wärmepumpe | | | -- |
| 8007 | I Nicht verwendet | | | |
| 8010 | I Nicht verwendet | | | |
| 8011 | I Status Schwimmbad | | | |
| 8022 | I Status Zusatzerzeuger | | | -- |
| Diagnose Generator | | | | |
| 8402 | I Elektrischer Widerstand 1 Ausgang | Aus, Ein | | Aus |
| 8403 | I Elektrischer Widerstand 2 Ausgang | Aus, Ein | | Aus |
| 8406 | I Kondensatorpumpe | Aus, Ein | | Aus |
| 8410 | U Rücklauftemperatur WP | 0... 140 °C | | -- |
| | Sollwert WP (Rücklauf) | | | -- |
| 8412 | U Vorlauftemperatur WP | 0... 140 °C | | -- |
| | Sollwert WP (Vorlauf) | | | -- |
| 8413 | U Modulation des Kompressors | 0... 100% | | -- |
| 8414 | I Elektro-Vorlauf Modulation | 0... 100% | | -- |
| 8425 | S Temperaturunterschied Kondensator | -50... 140 °C | | -- |
| 8450 | S Betr'stunden Verdichter 1 | | Sdt | -- |
| 8454 | S Sperrdauer Wärmepumpe Reset? (Nein, Ja) | 0... 2730 Sdt | | -- |
| 8455 | S Zähler Anzahl Sperren WPWärmepumpe Reset? (Nein, Ja) | 0... 65535 | | -- |
| 8456 | S Betriebsstunden Elektro Vorlauf Reset? (Nein, Ja) | 0... 2730 Sdt | | -- |
| 8457 | S Startzähler Elektro Vorlauf Reset? (Nein, Ja) | 0... 65535 | | -- |
| 8499 | S Nicht verwendet | | | |
| 8505 | S Nicht verwendet | | | |
| 8510 | S Nicht verwendet | | | |
| 8511 | S Nicht verwendet | | | |
| 8512 | S Nicht verwendet | | | |
| 8513 | S Nicht verwendet | | | |
| 8515 | S Nicht verwendet | | | |

| Zeile | Funktion | Einstell- oder Anzeigebereich | Einstell inkrement | Basise instellung |
|----------------------------|---|--|-------------------------------|------------------------------|
| Verbraucherdiagnose | | | | |
| 8700 | U Aussentemperatur | -50... 50 °C | | -- |
| 8701 | U Mindestaußentemperatur Reset? (Nein, Ja) | -50... 50 °C | | -- |
| 8702 | U Maximale Außentemperatur Reset? (Nein, Ja) | -50... 50 °C | | -- |
| 8703 | I Gedämpfte Außentemperatur Reset? (Nein, Ja) | -50... 50 °C | | -- |
| | Das ist der Durchschnitt der Außentemperatur während 24 Std. Dieser Wert wird zum automatischen Umschalten Sommer / Winter (Zeile 730) verwendet. | | | |
| 8704 | I Gemischte Außentemperatur | -50... 50 °C | | -- |
| | Die gemischte Außentemperatur ist eine Kombination der aktuellen Außentemperatur und der "mittleren Außentemperatur", die vom Regler berechnet wird. Sie wird für die Berechnung der Vorlauftemperatur verwendet. | | | |
| 8730 | I Pumpe HK1 | Aus, Ein | | Aus |
| 8731 | I Heizkreismischer 1 Auf | Aus, Ein | | Aus |
| 8732 | I Mischschieber 1 geschlossen | Aus, Ein | | Aus |
| 8740 | U Raumtemperatur 1 | 0... 50 °C | | 20 °C |
| | Raumtemperatursollwert 1 | | | 20 °C |
| 8743 | U Vorlauftemperatur 1 | 0... 140 °C | | 50 °C |
| | Vorlauftemperatursollwert 1 | | | 50 °C |
| 8756 | U Vorlauftemperatur Kühlen 1 | 0... 140 °C | | 0 |
| | Vorlauftemperatursollwert Kühlen 1 | | | 0 |
| 8760 | I Pumpe HK2 | Aus, Ein | | Aus |
| 8770 | I Raumtemperatur 2 | 0... 50 °C | | -- |
| | Raumtemperatursollwert 2 | | | 20 °C |
| 8773 | U Vorlauftemperatur 2 | 0... 140 °C | | -- |
| | Vorlauftemperatursollwert 2 | | | -- |
| 8820 | I Pumpe TWW | Aus, Ein | | Aus |
| 8821 | I Elektrischer Widerstand TWW | Aus, Ein | | Aus |
| 8830 | U TWW Temperatur | 0... 140 °C | | -- |
| | WW Sollwert | | | 50 °C |
| 8840 | S Betriebsstunden Pumpe TWW Reset? (Nein, Ja) | 0... 2730 Sdt | | -- |
| 8841 | S Startzähler Pumpe TWW | 0... 199999 | | -- |
| 8842 | S Elektr. Betriebsstunden TWW | 0... 2730 Sdt | | -- |
| 8843 | S Zähler elektr. Starten TWW | 0... 65535 | | -- |
| 8900 | U Schwimmbadtemperatur | 0... 140 °C | | -- |
| | Schwimmbadsollwert | | | 22 °C |
| 8950 | I Schienenvorlauftemperatur | 0... 140 °C | | -- |
| | Schienenvorlauf Sollwert | | | -- |
| 8957 | I Schienenvorlauf Sollwert Kälte | 0... 140 °C | | -- |
| 8980 | I Nicht verwendet | | | |
| 8981 | I Nicht verwendet | | | |

| Zeile | Funktion | Einstell- oder Anzeigebereich | Einstell inkrement | Basise instellung |
|--------------|------------------------------|--|-------------------------------|------------------------------|
| 9031 | I Relaisausgang QX1 | Aus, Ein | | Aus |
| 9032 | I Relaisausgang QX2 | Aus, Ein | | Aus |
| 9033 | I Relaisausgang QX3 | Aus, Ein | | Aus |
| 9034 | I Relaisausgang QX4 | Aus, Ein | | Aus |
| 9035 | I Relaisausgang QX5 | Aus, Ein | | Aus |
| 9050 | I Relaisausgang QX21 Modul 1 | Aus, Ein | | Aus |
| 9051 | I Relaisausgang QX22 Modul 1 | Aus, Ein | | Aus |
| 9052 | I Relaisausgang QX23 Modul 1 | Aus, Ein | | Aus |
| 9053 | I Relaisausgang QX21 Modul 2 | Aus, Ein | | Aus |
| 9054 | I Relaisausgang QX22 Modul 2 | Aus, Ein | | Aus |
| 9055 | I Relaisausgang QX23 Modul 2 | Aus, Ein | | Aus |
| 9071 | I Relaisausgang QX31 | Aus, Ein | | Ein |
| 9072 | I Relaisausgang QX32 | Aus, Ein | | Ein |
| 9073 | I Relaisausgang QX33 | Aus, Ein | | Aus |
| 9074 | I Relaisausgang QX34 | Aus, Ein | | Aus |
| 9075 | I Relaisausgang QX35 | Aus, Ein | | Aus |

4 Hydraulikwirkbild

• Konfiguration: 1 Heizkreislauf

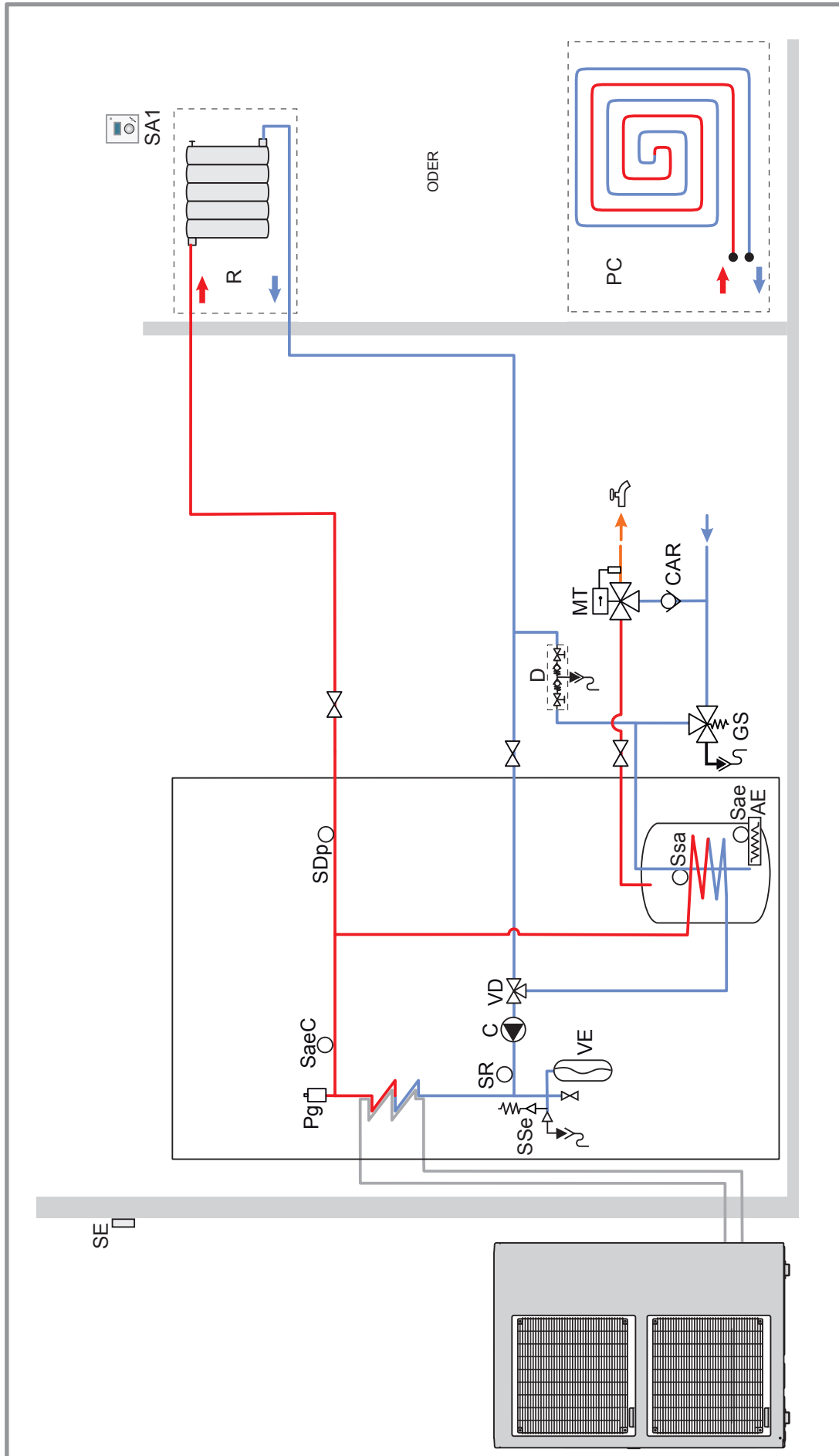

Bildtext:

| | | |
|---|---|---|
| AE - Elektrischer Zusatzheizstab TWW | GS - Sicherheitsaggregat (obligatorisch) | SR - Rücklauffühler |
| AVS - Erweiterungplatte, 2 Kreise | K2c - Einbindung 2. Heizkreislauf | Ssa - Temperaturfühler Trinkwarmwasser |
| CAR - Rückschlagventil | MT - Thermostatischer Heizwiderstand | SSe - Sicherheitsventil |
| C - Umwälzpumpe WP | PC - Fußbodenheizung | VD - 3-Wege Umschaltventil |
| CCM - Umwälzpumpe gemischter Heizkreis | Pg - Entlüftung | VE - Ausdehnungsgefäß |
| D - Trenner | R - Heizkörper | VM - Mischventil |
| | SA1 - Raumtemperaturfühler Heizkreislauf 1 (option) | |
| | SA2 - Raumtemperaturfühler Heizkreislauf 2 (option) | |
| | Sae - Wärmesicherung Heizwiderstand Brauchwasser | |
| | SaeC - Sicherheitstemperaturfühler (Option Heizwiderstand) | |
| | SDp - Vorlaufanlegefühler Wärmepumpe | |
| | SDpM - Eingangsfühler des gemischten Kreises | |
| | SE - Außenfühler | |
| | SP - Sicherheitstemperaturfühler der Fußbodenheizung | |

• Konfiguration: 2 Heizkreisläufe

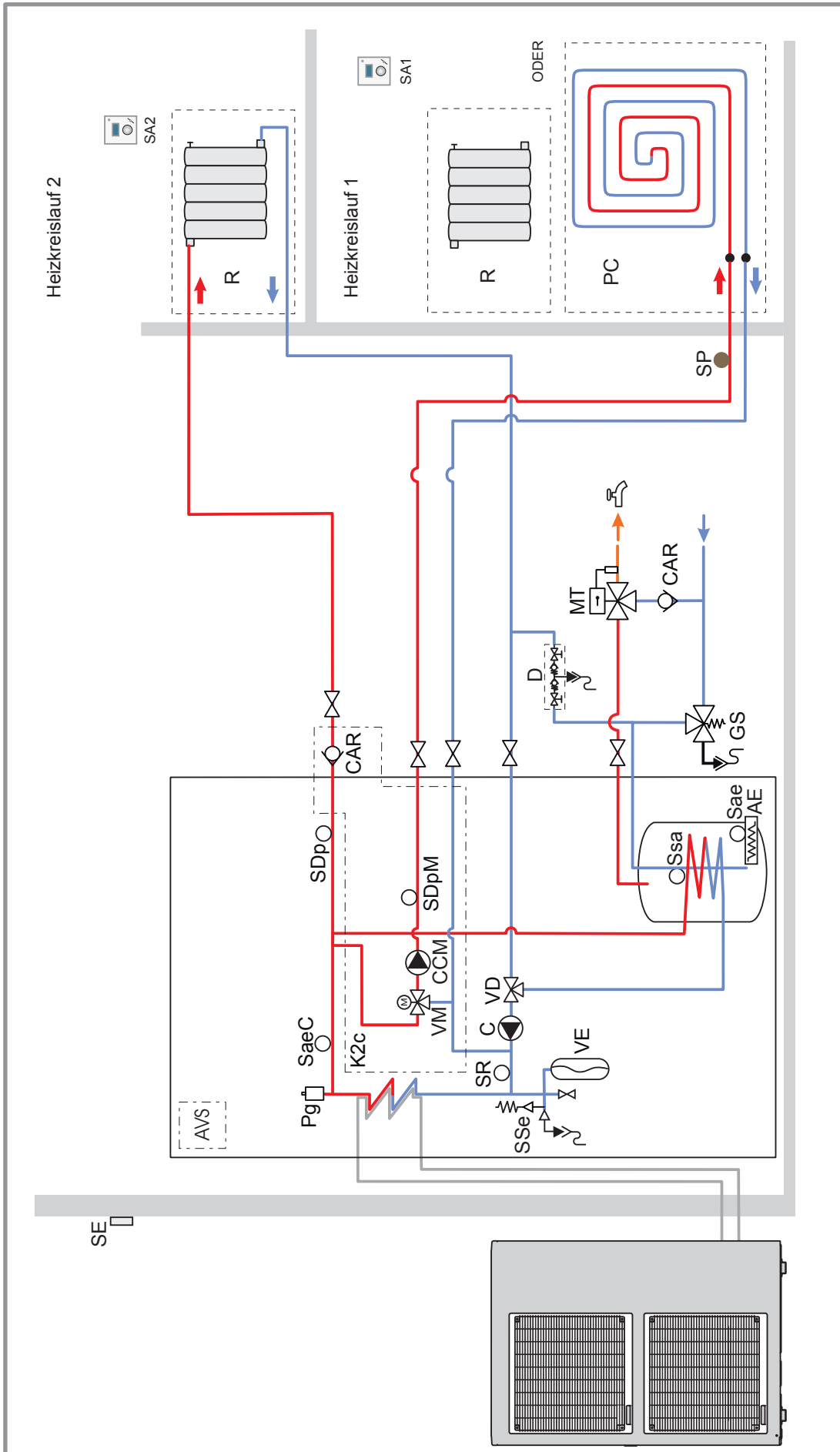

| | | |
|---|---|---|
| Bildtext : | GS - Sicherheitsaggregat (Obligatorisch) | SR - Rücklauffühler |
| AE - Elektrischer Zusatzheizstab TWW | K2c - Einbindung 2. Heizkreislauf | Ssa - Temperaturfühler Trinkwarmwasser |
| AVS - Erweiterungplatine, 2 Kreise | MT - Thermostatmischer | Sse - Sicherheitsventil |
| CAR - Rückschlagventil | Pg - Fußbodenheizung | VD - 3-Wege Umschaltventil |
| C - Umwälzpumpe WP | R - Heizkörper | VE - Ausdehnungsgefäß |
| CCM - Umwälzpumpe gemischter Heizkreis | SA1 - Raumtemperaturfühler Heizkreislauf 1 (option) | VM - Mischventil |
| D - Trenner | SA2 - Raumtemperaturfühler Heizkreislauf 2 (option) | |
| | Sae - Wärmesicherung Heizwiderstand Brauchwasser | |
| | SaeC - Sicherheitstemperaturfühler (Option Heizwiderstand) | |
| | SDdp - Vorlaufanlegefühler Wärmepumpe | |
| | SDpM - Eingangfühler des gemischten Kreises | |
| | SE - Außenfühler | |
| | SP - Sicherheitstemperaturfühler der Fußbodenheizung | |

5 Stromlaufpläne



Abbildung 51 - Elektrische Verkabelung, Außeneinheit modell LWPk * Eco HT



A series of 22 horizontal lines forming a large, empty ruled area for notes or signatures.

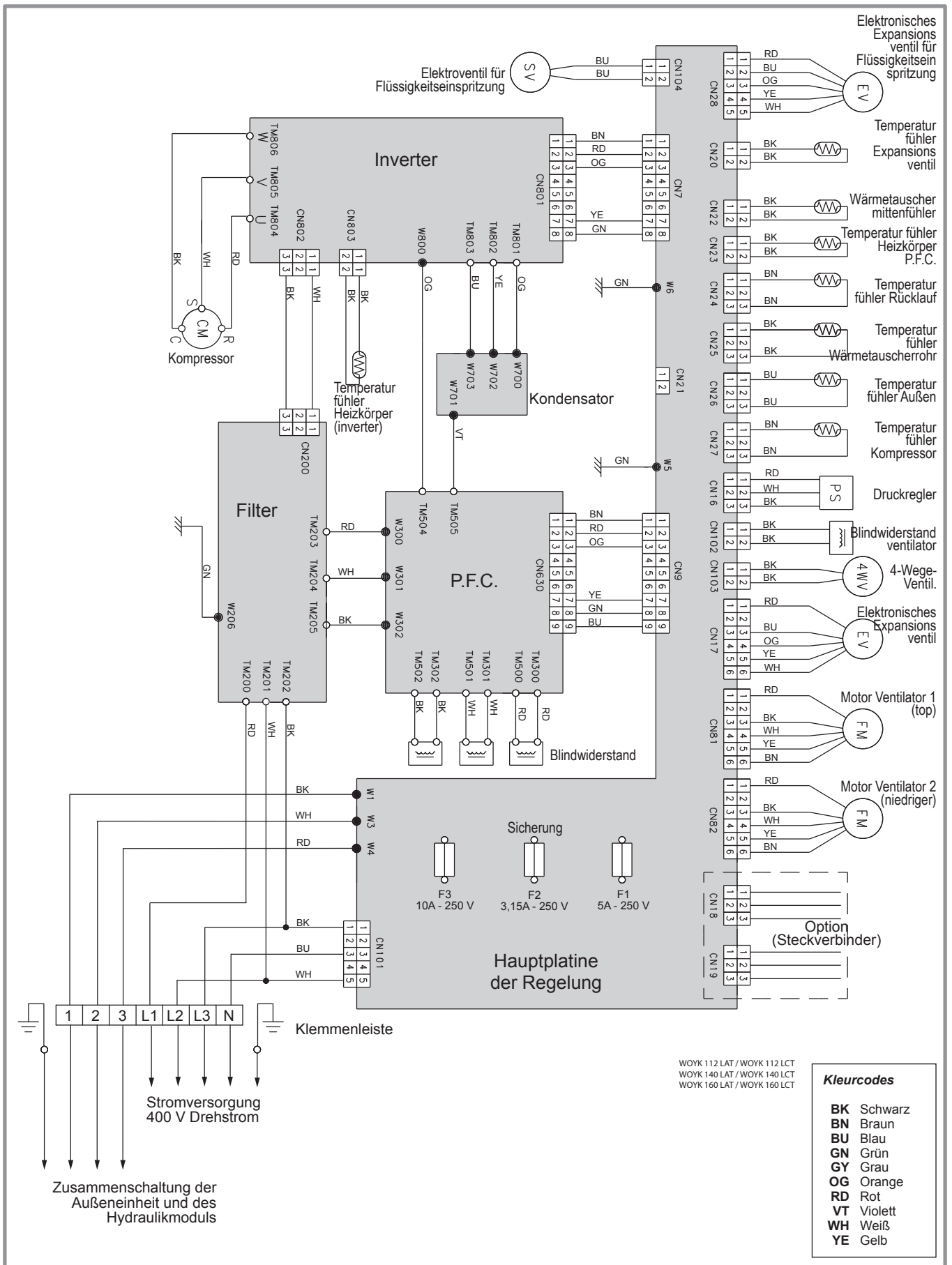

Abbildung 52 - Elektrische Verkabelung Hydraulikmodul (Außer Installateuranschlüsse)

6 Pannendiagnose

Je nachdem, ob die Panne von der Außeneinheit oder vom Hydraulikmodul stammt, kann der Fehler von der digitalen Anzeige oder von der Diode der Interface-Platine angezeigt werden.

6.1 Auf dem Hydraulikmodul angezeigte Fehler

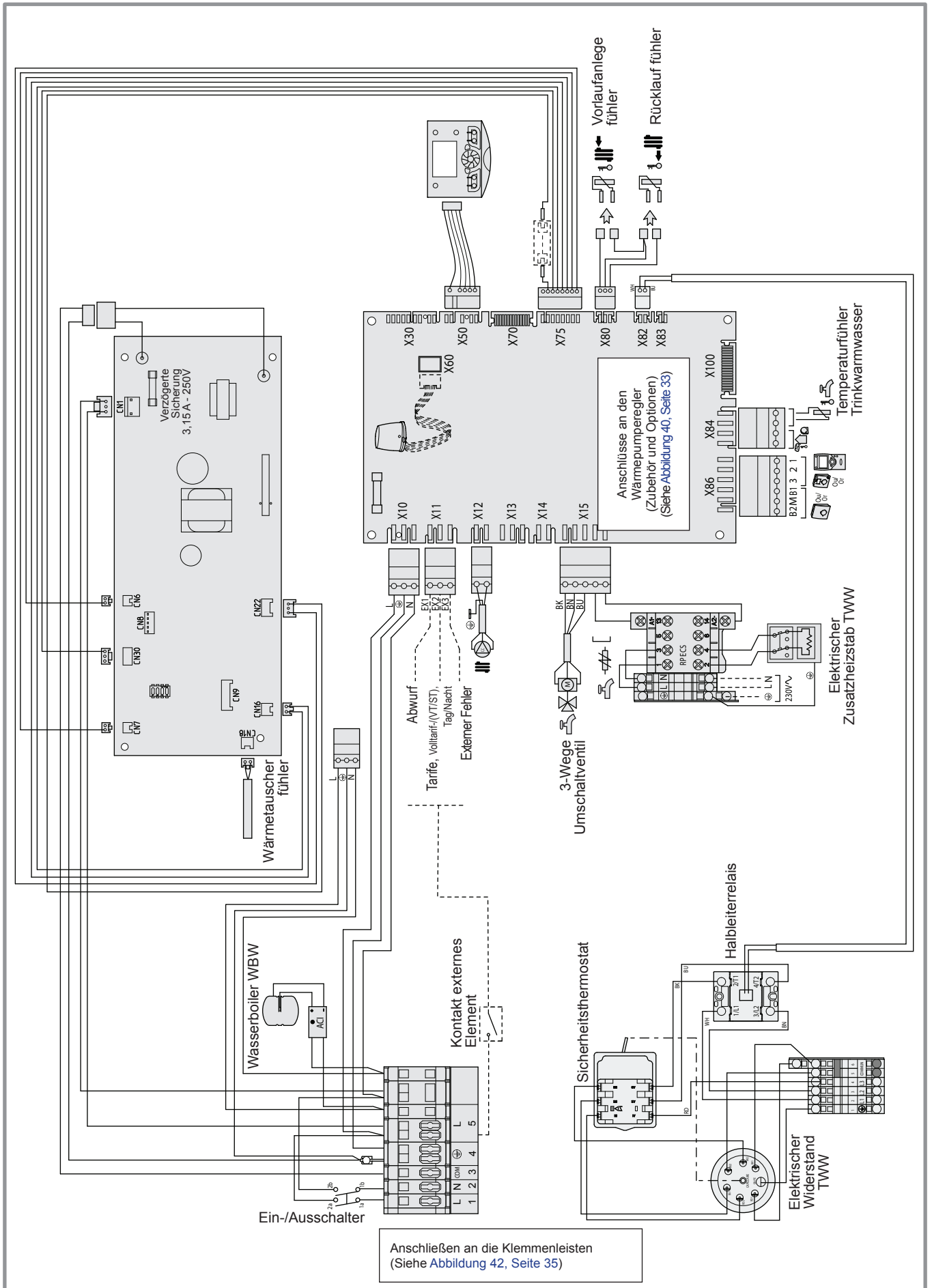
Die Fehler oder Pannen des Hydraulikmoduls werden von der Anzeige der Benutzerschnittstelle gemeldet.

Hydraulikmodul : Auf dem digitalen Anzeiger sichtbare Fehler.

Der Anzeige zeigt ein "Glocken"  -Symbol an.

Auf die Info-Taste  drücken, um Einzelheiten über den Ursprung des Fehlers zu erfahren.

Sobald das Problem beseitigt ist, erfolgt automatisch ein Reset der Fehler.

| Fehler-nummer | Fehlerbezeichnung | Lage des Fehlers | Betrieb der Wärmepumpe trotz des Fehlers |
|---------------|--|---|--|
| - | Kein Anschluss. | Die Polung der Raumtemperaturfühler wird nicht eingehalten. | Nein |
| 10 | Außenfühler. | B9 | Ja, mit ext. Temp.-fühler = 0°C |
| 33 | Fehler Temperaturfühler Vorlauf Wärmepumpe. | B21 | Ja |
| 44 | Fehler Temperaturfühler Rücklauf Wärmepumpe. | B71 | Ja |
| 50 | Temperaturfühler Warmwasser. | B3 | Ja |
| 60 | Raumtemperaturfühler 1. | | Ja |
| 65 | Raumtemperaturfühler 2. | | Ja |
| 105 | Wartungsmeldung. | | Ja |
| 121 | Vorlauftemperatur von HK1 nicht erreicht. | | Ja |
| 122 | Vorlauftemperatur von HK2 nicht erreicht. | | Ja |
| 127 | Legionellen-Schutztemperatur nicht erreicht. | | Ja |
| 369 | Externer Fehler (Sicherheitselement). | | Nein |
| 370 | Fehler Außeneinheit. (bei einer Startphase, siehe § Inbetriebnahme). | Siehe unten und Seite 64 und Seite 65. | Nein |

Hydraulikmodul : Blinken der Diode auf der Interface-Platine sichtbar.

| Anzeige Diode | | Fehlerhaftes Element |
|--|-------------|--|
| LED 2 (Grün) | LED 1 (Rot) | |
| 1 Blinken | 1 Blinken | Verbindungsfehler zwischen dem Hydraulikmodul und der Außeneinheit. |
| 4 Blinken | 1 Blinken | Anschlussfehler zwischen dem Hydraulikmodul und der Außeneinheit. |
| 4 Blinken | 2 Blinken | Fehler Temperaturfühler Austauscher Hydraulikmodul. |
| 6 Blinken | 3 Blinken | "Inverter" Fehler. |
| 6 Blinken | 4 Blinken | Fehler Aktivfilter / P.F.C.-Fehler. |
| 7 Blinken | 1 Blinken | Fehler Temperaturfühler Verdrängung. |
| 7 Blinken | 2 Blinken | Fehler Temperaturfühler Kompressor. |
| 7 Blinken | 3 Blinken | Fehler Temperaturfühler Austauscher (Ausgang / Mitte). |
| 7 Blinken | 4 Blinken | Fehler Außentemperaturfühler . |
| 7 Blinken | 7 Blinken | Fehler Temperaturfühler Heizkörper (Inverter / P.F.C.). |
| 7 Blinken | 8 Blinken | Fehler Temperaturfühler Expansionsventil. |
| 8 Blinken | 4 Blinken | Fehler Stromfühler. |
| 8 Blinken | 6 Blinken | Fehler Druckregler / Fehler Druckaufnehmer. |
| 9 Blinken | 4 Blinken | Fehler Stromfühler. |
| 9 Blinken | 5 Blinken | Fehler der Positionserkennung des Kompressorrotors / Fehler Hochfahren Kompressor. |
| 9 Blinken | 7 Blinken | Fehler Ventilator Außeneinheit. |
| 10 Blinken | 1 Blinken | Schutz der Rücklauftemperatur. |
| 10 Blinken | 3 Blinken | Schutz Kompressortemperatur. |
| 10 Blinken | 5 Blinken | Anormaler Niederdruck. |
| Ständiges Blinken (leuchtet 1Sek. / 1Sek. ausgeschaltet) | | Rückgewinnungsvorgang. |
| Dauernd eingeschaltet. | Aus | Enteisen. |

6.2 Anzeigen von Informationen

Die Taste Info erlaubt das Abrufen unterschiedlicher Informationen.

Je nach Gerättyp, Konfiguration und Betriebszustand, sind bestimmte Informationszeilen eventuell nicht verfügbar.

- Mögliche Fehlermeldungen in der Liste der Fehlercodes (Siehe Tabelle, Seite 62).
- Mögliche Wartungsmeldungen in der Liste der Wartungscodes.
- Spezialbetriebsmeldungen.

- Unterschiedliche Informationen (Siehe unten).

| Bezeichnung | Zeile |
|--|--------------|
| Estrich Sollwert aktuell. | - |
| Estrich Tag aktuell. | - |
| Estrich Tage erfüllt. | - |
| Status Wärmepumpe. | 8006 |
| Status Zusatzherzeuger. | 8022 |
| Status Trinkwasser. | 8003 |
| Status Schwimmbad. | 8011 |
| Status Heizkreis 1. | 8000 |
| Status Kühlkreis 1. | 8001 |
| Status Heizkreis 2. | 8004 |
| Aussentemperatur. | 8700 |
| Raumtemperatur 1. | 8740 |
| Raumsollwert 1. | |
| Vorlauftemperatur 1. | 8743 |
| Vorlauf Sollwert 1. | |
| Raumtemperatur 2. | 8770 |
| Raumsollwert 2. | |
| Vorlauftemperatur 2. | 8773 |
| Vorlauf Sollwert 2. | |
| Trinkwassertemperatur. | 8830 |
| Rücklauftemperatur WP. | 8410 |
| Sollwert WP (Rücklauf). | |
| Vorlauftemperatur WP. | 8412 |
| Sollwert WP (Vorlauf). | |
| Schwimmbadtemperatur. | 8900 |
| Schwimmbadsollwert. | |
| Mind. verbleibende Stillstandszeit Komp.1. | - |
| Mind. verbleibende Betriebszeit Komp.1. | - |

6.4 Fehler, die auf der Außeneinheit Drehstrom angezeigt werden

Um Zugang zur Elektronikkarte zu erhalten, muss die (rechte) Vorderseite der Außeneinheit demontiert werden. Die Fehler sind durch das Blinken der Diode codiert.

- Beim Auftreten eines Fehlers:
- Die Anzeigelampe **"ERROR"** (2) blinkt.
- Einmal auf die Taste **"ENTER"** (SW4) drücken.
- Die Anzeigelampe **"ERROR"** (2) blinkt je nach Fehlertyp mehrmals (Siehe Tabelle).



Abbildung 54 - Lage der Schalter und Anzeigelampen der Außeneinheit Drehstrom



Abbildung 55 - Anzeige auf Außeneinheit Drehstrom

| Anzeige Diode | Fehlerhaftes Element |
|---------------|--|
| 1 Blinken | Fehler Rückmeldung der Serienv Verbindung. |
| 2 Blinken | Fehler Temperaturfühler Verdrängung. |
| 3 Blinken | Fehler Druckregler. |
| 4 Blinken | Fehler Temperaturfühler Austauscher (Ausgang). |
| 5 Blinken | Fehler Temperaturfühler Austauscher (Mitte). |
| 6 Blinken | Fehler Temperaturfühler Expansionsventil. |
| 7 Blinken | Fehler Außentemperaturfühler. |
| 8 Blinken | Fehler Temperaturfühler Kompressor. |
| 9 Blinken | Fehler Temperaturfühler Heizkörper (Inverter). |
| 10 Blinken | Fehler Temperaturfühler Heizkörper (P.F.C.). |
| 11 Blinken | Schutz der Rücklauftemperatur (Permanentes Abschalten). |
| 12 Blinken | Schutz Kompressortemperatur (Permanentes Abschalten). |
| 13 Blinken | Fehler Stromfühler (Permanentes Abschalten). |
| 14 Blinken | Fehler der Positionserkennung des Kompressorrotors (Permanentes Abschalten). |
| 15 Blinken | Fehler Hochfahren Kompressor (Permanentes Abschalten). |
| 16 Blinken | Fehler Motor Ventilator 1 (Permanentes Abschalten). |
| 17 Blinken | EFehler Motor Ventilator 2 (Permanentes Abschalten). |
| 18 Blinken | "Inverter" Fehler. |
| 19 Blinken | Fehler P.F.C. |
| 20 Blinken | Anormal niedriger Druck. |
| 21 Blinken | Fehler Verbindung mit dem Hydraulikmodul. |
| 22 Blinken | Anomalie Hydraulikmodul. |

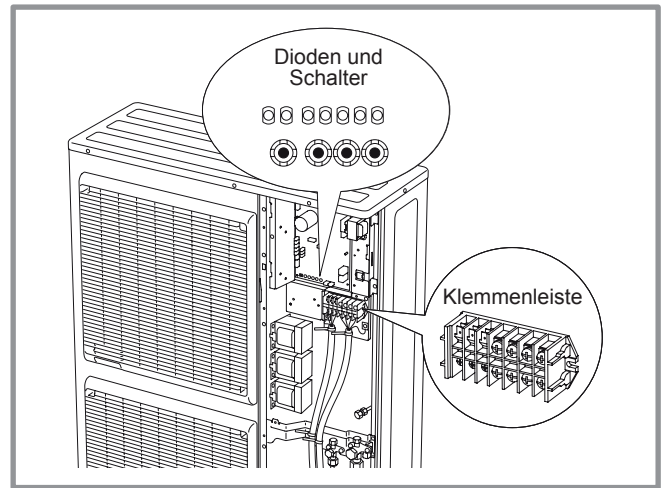
7 Wartung der Anlage

Vor jeder Tätigkeit ist die Anlage spannungsfrei zuschalten und gegen Wiedereinschalten zu sichern!

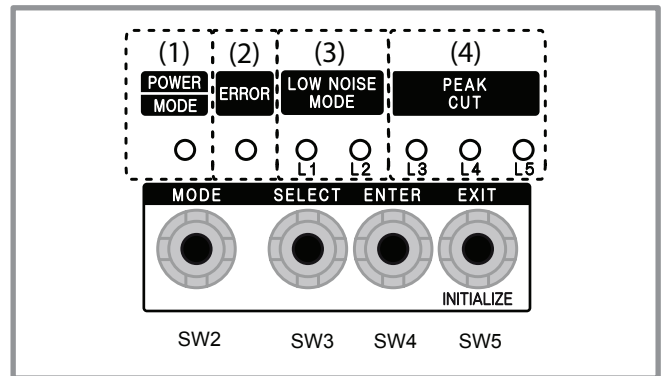
7.1 Prüfen der Hydraulikheizkreislauf

- ⚠ **Achtung! Wenn häufiges Nachfüllen notwendig ist, muss unbedingt eine Leckagensuche durchgeführt werden. Wenn ein Füllen und ein Druckbeaufschlagen erforderlich sind, prüfen, welche Flüssigkeit beim ersten Füllen verwendet wurde.**

Empfohlener Befülldruck : zwischen 1 und 2 bar (Der genaue Befülldruck wird in Anhängigkeit der manometrischen Höhe der Anlage bestimmt).

Jedes Jahr,

- Den Druck des Ausdehnungsgefäßes (Vorbefüllung 1 bar) und die Funktion des Sicherheitsventils prüfen.
- Die Sicherheitsgruppe am Kaltwasserzulauf prüfen. Sie gemäß den Vorgaben des Herstellers betätigen.
- Die Kaltwasserzulauftrennung prüfen.
- Die richtige Funktion der Ventilweiche prüfen.

7.2 Wartung des Speichers

Die Wartung des Speichers muss ein Mal pro Jahr durchgeführt werden (Die Häufigkeit kann je nach Wasserhärte unterschiedlich sein).

7.2.1 Entleeren des WW-Speichers

- Die Fassade des Hydraulikmoduls abnehmen.
- Schließen des Kaltwassereinlaufs des Speichers.
- Einen Warmwasserhahn öffnen und das Entleerungsventil des Brauchwasserspeichers öffnen (ken. 1).

7.2.2 Entkalkung

- Entleeren des Brauchwasserspeichers.
- Die Abdeckung des Heizwiderstands abnehmen (ken. 2).
- Heizwiderstand abklemmen.
- Das ACI abklemmen.
- Den Heizwiderstand ausbauen (ken. 3).
- Den Wärmetauscher entkalken, um den Wirkungsgrad zu gewährleisten. Jeden, eventuell im Speicher angesammelten Kalk entfernen. Es ist besser, den Kalk an den Speicherwänden zu lassen, da dies ein zusätzlicher Schutz ist.
- Vorsichtig jegliche Kalkablagerung vom Handschuhfinger entfernen. Keine Metallgegenstände, Chemikalien oder Scheuermittel verwenden.
- Die Dichtung des Heizwiderstands (ken. 4) nach jedem Ausbau auswechseln.
- Den Heizwiderstand wieder einbauen und ein "gekreuztes" Festspannen der Muttern durchführen.
- Den Heizwiderstand wieder anschließen.
- Das ACI anschließen.
- Die Abdeckung des Heizwiderstands abnehmen.



Abbildung 56 - Entleeren des Hydraulikmoduls und/oder Entleeren des WW-Speichers

7.3 Prüfen der Außeneinheit

- Den Wärmeaustauscher bei Bedarf entstauben und dabei seine Rippen nicht beschädigen.
- Die Rippen mit einem Kamm richten.
- Sicherstellen, dass der Luftdurchgang nicht behindert wird.
- Den Ventilator prüfen.
- Prüfen, dass der Kondensatablauf nicht verstopft ist.
- **Prüfen des Kühlkreislaufs:**
- Wenn die Kältemittelcharge größer als 2 kg ist (Modelle >10 kW) muss der Kühlkreislauf jährlich von einem zugelassenen Kundendienst geprüft werden (cf. § 2.1, Seite 12).
- Kontrolle Dichtigkeit (Anschlüsse, Ventile, ...).

7.4 Elektrische Kontrollen

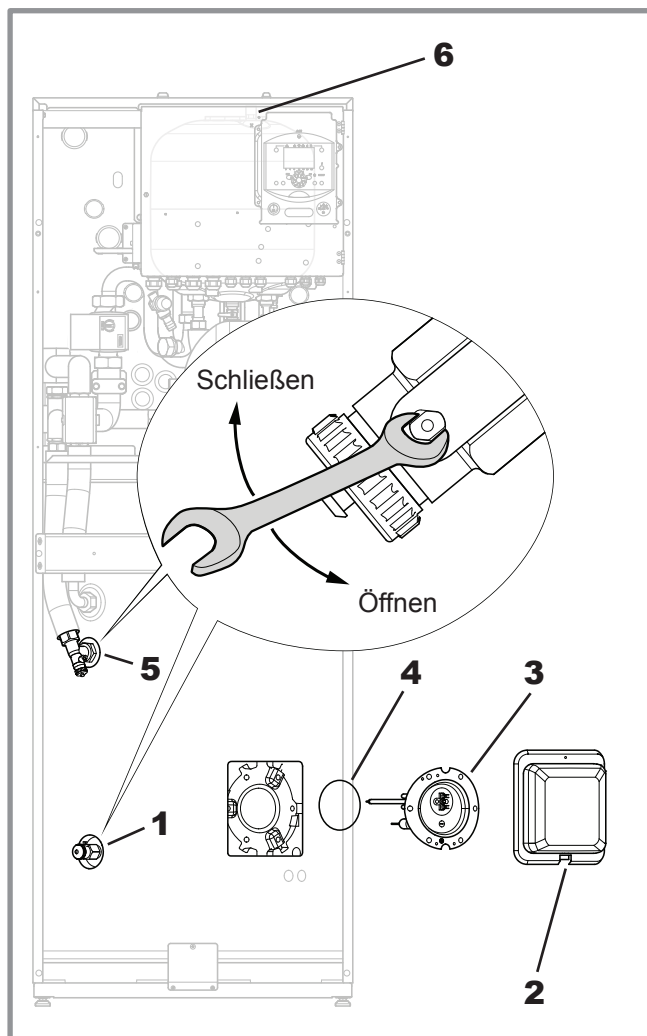
- Kontrolle der Anschlüsse und gegebenenfalls Nachziehen.
- Kontrolle der Kabel und Platinen.
- Anzeigelampe ACI : Bei normaler Funktion blinkt die Lampe.

8 Wartung

8.1 Entleeren des Hydraulikmoduls

- Die Fassade des Hydraulikmoduls abnehmen.
- Das Richtungsventil auf mittlere Position stellen.
- Das Entleerungsventil öffnen (ken. 5).
- Das manuelle Entwässerungsventil des Hydraulikmoduls öffnen (ken. 6).
- Das Entwässerungsventil der Anlage.

8.2 3-Wege Umschaltventil

Die Montagerichtung des 3-Wege Umschaltventils einhalten:

Weg **AB** : Vorlauf von der Wärmepumpen Inneneinheit.

Weg **A** offen : Abzweig zum WW-Speicher.

Weg **B** offen : Abzweig zum Heizungskreislauf.



Abbildung 57 - Montage des Richtungsventils

8.3 Kontrolle ACI

- Polarität prüfen.
- Spannung prüfen : Das Gerät steht unter Spannung, wobei die Spannung positiv sein muss und zwischen +0 und +6,5 V Gleichstromspannung liegen muss.

| | |
|---|---------------------------------|
| <p>Kontrolle der ACI Stromversorgung</p> <p>$U = + 0 \text{ bis } + 6,5 \text{ V} \text{ ---}$</p> | <p>Elektroanschlüsse</p> |
| <p>ACI Elektroanschlüsse:</p> <ul style="list-style-type: none"> ⊖ Pol an Masse des Speichers, ⊕ Pol an Elektrodenkontakt. | |

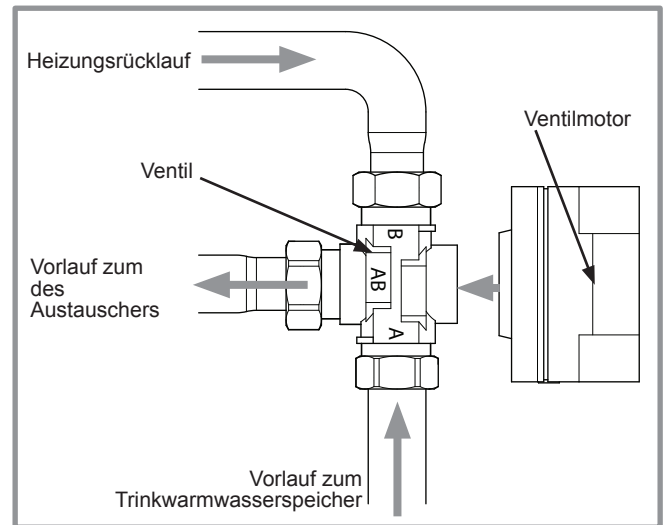
Abbildung 58 - Kontrolle ACI

9 Anweisungen für den Benutzer

Dem Benutzer muss die Betriebsweise seiner Anlage erklärt werden, was insbesondere die Funktionsweisen der Raumtemperaturfühler und der Programme betrifft, die für ihn auf der Benutzer-Platine zugänglich sind.

Es muss vor allem die Tatsache betont werden, dass eine Fußbodenheizung eine große Trägheit aufweist und dass die Einstellungen daher allmählich abgestuft sein müssen.

Ferner erklären, wie er das Füllen des Heizkreislaufs kontrolliert.

10 Verfahren der schnellen Inbetriebnahme

Bevor das Hydraulikmodul hochgefahren wird:

- Die elektrische Verkabelung überprüfen.
- Die Gasfüllung des Kühlkreises überprüfen.
- Den Druck des Hydraulikkreises überprüfen (1 bis 2 bar), Kontrollieren ob die Wärmepumpe sowie der Rest der Anlage entleert ist.
- Sicherstellen, dass alle Mikroschalter SW auf OFF stehen, bevor das Gerät startet.

10.1 "Check-Liste" zur Hilfe bei Inbetriebnahme

10.1.1 Vor dem Start

• Sichtkontrollen

| Außeneinheit (Siehe Absatz "Installation der Außeneinheit", Seite 13). | OK | Nicht konform | |
|--|----|---------------|--|
| Stelle und Befestigungen, Ableitung der Kondensate. | | | |
| Einhalten des Abstands von Hindernissen. | | | |

• Hydraulische Kontrollen

| Hydraulikmodul (Siehe Absatz "Installation des Hydraulikmoduls", Seite 15). | OK | Nicht konform | Wert |
|---|----|---------------|------|
| Anschlüsse der Rohrleitungen, Klappen und Pumpen (1 oder 2 Kreise, WW). | | | |
| Wassermenge der Anlage (entsprechende Kapazität des Ausdehnungsgefäßes?). | | | |
| Keine Leckage. | | | |
| Druck Primärnetz und Entlüftung. | | | |

• Kälteanschlüsse und -kontrollen

| (Siehe Absatz "Kühlanschlüsse", Seite 16 und "Füllen der Anlage mit Gas", Seite 19). | OK | Nicht konform | |
|---|----|---------------|--|
| Kontrolle der Kühlkreisläufe (Verschluss berücksichtigt, kein Staub oder Feuchtigkeit). | | | |
| Anschlüsse zwischen den Einheiten (Länge Rohrleitungen, Festspannen Bördelverbindungen usw.). | | | |
| Montage Hochdruck- und Unterdruckmesser an Gasleitung (große Röhre). | | | |
| Obligatorisches Evakuieren. | | | |
| Test der Stickstoffdichtigkeit (~ 10 bar). | | | |
| Öffnen der Kühlventile an der Außeneinheit. | | | |
| Auffüllen des Kühlmittels des Hydraulikmoduls und der Rohrleitungen. | | | |

• Elektrische Kontrollen

| Außeneinheit (Siehe Absatz "Elektroanschlüsse", Seite 28). | OK | Nicht konform | Wert |
|--|----|---------------|------|
| Hauptspeisung (230v oder 400v). | | | |
| Schutz durch kalibrierten Schutzschalter. | | | |
| Kabelsegment. | | | |
| Erdanschluss. | | | |

| Hydraulikmodul (Siehe Absatz "Elektroanschlüsse an dem Hydraulikmodul", Seite 32). | OK | Nicht konform | |
|--|----|---------------|--|
| Verbindung mit der Außeneinheit (P, N, Erde oder 3 P + Erde). | | | |
| Anschluss der verschiedenen Fühler (Position und Anschlüsse). | | | |
| Anschluss 3-Wege-Ventil und Umwälzpumpe. | | | |
| Speisung und Sicherung des Heizwiderstands (option). | | | |

10.1.2 Inbetriebnahme

• Unter Spannung setzen

(Siehe Absatz "Inbetriebnahme", Seite 36 und § "Liste der Funktionszeilen (Einstellungen, Diagnose, Zustand)", Seite 43).

| | OK | Nicht konform | |
|--|----|---------------|--|
| Den allgemeinen Schalter der Anlage einschalten (Versorgung der Außeneinheit) <u>2 Stunden vor den Tests einschalten</u> => Vorwärmen des Kompressors zu erlauben. | | | |
| Den Ein/Aus-Schalter auf 1 stellen => Einige Sekunden dauerndes Reset. | | | |
| Betrieb Heizungsumwälzpumpe | | | |
| Die Außeneinheit startet nach 4 Min. | | | |
| Uhrzeit, Datum und Stundenprogramme HK1, HK2, WW wenn verschiedene Standardwerte. | | | |
| Den Hydraulikkreis konfigurieren (Parameter 5700) | | | |
| Einstellen der Heizkurve (720; 1020). | | | |
| Den maximalen Vorlaufswert einstellen (741 und 1041) | | | |

• Überprüfungen an der Außeneinheit

| | OK | Nicht konform | Wert |
|---|----|---------------|------|
| Betrieb des oder der Ventilator(en), des Kompressors. | | | |
| Intensitätsmessung. | | | |
| Nach einigen Minuten, Messung des Delta Lufttemperatur. | | | |
| Druckkontrolle / Kondensations- und Verdampfungstemperatur. | | | |

• Überprüfungen am Hydraulikmodul

| | OK | Nicht konform | Wert |
|--|----|---------------|------|
| Nach 15 Minuten Betrieb. | | | |
| Delta Wassertemperatur primär. | | | |
| WW-Priorität (Umschalten des Richtungsventils). | | | |
| Heizungsbetrieb, Mischventil, Einbindung zusätzliche Heizkessel, ... | | | |

• Raumtemperaturregelung

(Siehe Absatz "Konfiguration des Raumtemperaturfühler", Seite 37 und § "Liste der Funktionszeilen (Einstellungen, Diagnose, Zustand)", Seite 43).

| | OK | Nicht konform | |
|--|----|---------------|--|
| Parametrieren, Eingriffe, Kontrollen. | | | |
| Die Stundenprogrammierung der Heizzeiträume durchführen (500 bis 516 und 520 bis 536). | | | |
| Die Sollwerte der Heizkreislaufe einstellen, wenn diese sich von den Standardwerten unterscheiden (710 - 714 ; 1010-1014). | | | |
| Die Sollwerte der Heizkreislaufe einstellen (1610-1612), wenn diese sich von den Standardwerten unterscheiden . | | | |
| Anzeige der Sollwerte. | | | |
| Verwendungserklärungen. | | | |

Die Wärmepumpe ist einsatzbereit!

10.2 Parametrierdatei

| Parameter | Bezeichnung | Einstell. | Menus |
|---|-------------------------------------|-----------|----------------------------|
| Vorherige Einstellungen | | | |
| 20 | Sprache | | <i>Benutzer-Platine</i> |
| 1 | Stunden / Minuten | | <i>Uhrzeit & Datum</i> |
| 2 | Tag / Monat | | <i>Uhrzeit & Datum</i> |
| 3 | Jahr | | <i>Uhrzeit & Datum</i> |
| 5700 | Anlagenkonfiguration | | <i>Konfigurationen</i> |
| Heizkreislauf N° 1 Bei 2 Heizkreisläufen = den am wenigsten heißen (ex: Fußbodenheizung) | | | |
| 710 | Komfort Sollwert | | <i>Einstellen HK1</i> |
| 712 | Sollwert reduzierter Betrieb | | <i>Einstellen HK1</i> |
| 720 | Gefälle der Heizkurve | | <i>Einstellen HK1</i> |
| 741 | Vorlauf Sollwert Maximum | | <i>Einstellen HK1</i> |
| 750 | Einfluss der Raumtemperatur | | <i>Einstellen HK1</i> |
| 790 / 791 | Einschalt/Ausschalt-Optimierung Max | / | <i>Einstellen HK1</i> |
| 834 | Hubzeit Servomotor | | <i>Einstellen HK1</i> |
| 850 / 851 | Trocknen der Platte | / | <i>Einstellen HK1</i> |
| Heizkreislauf N° 2 (Option) Bei 2 Heizkreisläufen = den heißesten (ex: Heizkörper) | | | |
| 1010 | Komfort Sollwert | | <i>Einstellen HK2</i> |
| 1012 | Sollwert reduzierter Betrieb | | <i>Einstellen HK2</i> |
| 1020 | Gefälle der Heizkurve | | <i>Einstellen HK2</i> |
| 1041 | Vorlauf Sollwert Maximum | | <i>Einstellen HK2</i> |
| 1050 | Einfluss der Raumtemperatur | | <i>Einstellen HK2</i> |
| 1090 / 1091 | Einschalt/Ausschalt-Optimierung Max | / | <i>Einstellen HK2</i> |
| 1134 | Hubzeit Servomotor | | <i>Einstellen HK2</i> |
| 1150 / 1151 | Trocknen der Platte | / | <i>Einstellen HK2</i> |
| Trinkwarmwasser (TWW) | | | |
| 1610 | Temperatursollwert Komfort | | <i>TWW</i> |
| 1612 | Temperatursollwert reduziert | | <i>TWW</i> |
| 1620 | Freigabe Warmwasser | | <i>TWW</i> |
| 1640 / 1642 | Schutzzyklus gegen Legionellen | | <i>TWW</i> |
| 5024 | Schaltdifferenzial | | <i>Wasserboiler WBW</i> |
| 5030 | Beschränkung Fülldauer | | <i>Wasserboiler WBW</i> |
| 5061 | Freigabe elektrischer Widerstand | | <i>Wasserboiler WBW</i> |

| Parameter | Bezeichnung | Einstell. | Menus |
|--|---|-----------|------------------------|
| Einbindung zusätzliche Heizkessel (Option) | | | |
| 3700 | Außentemp. Betriebsgenehmigung | | <i>Zusätz. Gen.</i> |
| 3705 | Verzögerung bei Stillstand | | <i>Zusätz. Gen.</i> |
| Sonstiges | | | |
| 6420 | Funktion Eingang H33 | 1 | <i>Konfigurationen</i> |
| 6100 | Korrektur Aussenfühler | | <i>Konfigurationen</i> |
| 6120 | Ein/Aus Frostschutz | | <i>Konfigurationen</i> |
| 6205 | Reset der Parameter | | <i>Konfigurationen</i> |
| 6220 | Version der Software | | <i>Konfigurationen</i> |
| 6711 | Reset Wärmepumpe | | <i>Fehler</i> |
| Kühlung (Option) | | | |
| 5711 | Kältegruppe | Aus | <i>Konfigurationen</i> |
| Fehler (Tritt ein Fehler auf, auf die Taste "Info" drücken) | | | |
| N° 10 | Außenfühler | | |
| N° 33 | Temperaturfühler Eingang | | |
| N° 44 | Temperaturfühler Rücklauf | | |
| N° 50 | Temperatursonde Warmwasser | | |
| N° 60 | Raumtemperaturfühler 1 | | |
| N° 65 | Raumtemperaturfühler 2 | | |
| N° 105 | Wartungsmeldung | | |
| N° 121 | Vorlauftemperatur von CC1 nicht erreicht | | |
| N° 122 | Vorlauftemperatur von CC2 nicht erreicht | | |
| N° 127 | Legionellen-Schutztemperatur nicht erreicht | | |
| N° 369 | Externer Fehler (EX3) | | |
| N° 370 | Fehler Anschluss Außeneinheit | | |
| 6711 | Reset Wärmepumpe | | <i>Fehler</i> |
| Wärmepumpe | | | |
| 2844 | Max. Temp. des thermodynamischen Betriebs. | | <i>WP</i> |
| 2884 | Außentemp. rund um das elektr. Gerät | | <i>WP</i> |
| 2920 | EJP (EX1) freige. / verr. | | <i>WP</i> |
| Swimmingpool (Option) | | | |
| 2056 | Sollwert Erzeugerbeheizung | | <i>Swimmingpool</i> |
| Fehler Außeneinheit (siehe Seite 64) | | | |

10.3 Technisches Merkblatt der Inbetriebnahme

| | | | | | | | | |
|--|-----------------|-----|----|---|--------------|--------------------------|--|---|
| Baustelle | | | | Installateur | | | | |
| Außeneinheit | Seriesnummer | | | Hydraulikmodul | Seriesnummer | | | |
| | Modell | | | | Modell | | | |
| Art des Kühlmittels | | | | | | Kühlmittelfüllung | | |
| | | | | | | Kg | | |
| Kontrollen | | | | Betriebsspannungen und -intensität an Außeneinheit | | | | |
| Einhalten des Abstands von Anlagen | | | | L/N oder L1/N | | | | V |
| Kondensatabfluss korrekt | | | | L2/N | | | | V |
| Stromanschlüsse/ Festspannen der Anschlüsse | | | | L3/N | | | | V |
| Keine Gasleckagen (ID-Nr. des Geräts:) | | | | L/T oder L1/T | | | | V |
| Montage Kälteverbindung korrekt (Länge : m) | | | | L2/T | | | | V |
| Einbindungen im HEIZ-Betriebsmodus | | | | L3/T | | | | V |
| Temp. Rücklauf Kompressor | | | | N/T | | | | V |
| Temp. Flüssigkeitsleitung | | | | Icomp | | | | A |
| Kondensationstemp. | HP = | bar | °C | Unterkühlung | | °C | | |
| Temp. Ausgang Kondensator | °C | | | Δ Kondensationstemp. | | °C | | |
| Temp. Eingang Kondensator | °C | | | Δ Temp.Nebenkreis | | °C | | |
| Verdampfungstemp. | BP = | bar | °C | | | | | |
| Ansaugtemperatur | °C | | | Überhitzung | | °C | | |
| Temp. Lufteintritt Verdampfer | °C | | | Δ Verdampfungstemp. | | °C | | |
| Temp. Luftausgang Verdampfer | °C | | | Δ Batteritemp. | | °C | | |
| Hydrauliknetz am Hydraulikmodul | | | | | | | | |
| Nebennetz | Fußbodenheizung | | } | Umwälzpumpen-Marke | Typ | | | |
| | NT-Heizkörper | | | | | | | |
| | Blaskonvektor | | | | | | | |
| Brauch-Warmwasser; Art Boiler | | | | | | | | |
| Schätzung der Wassermenge Nebennetz | | | | L | | | | |
| Optionen & Zubehör : | | | | | | | | |
| Speisung Heizwiderstand angeschlossen | | | | Raumtemperaturfühler | | | | |
| Stelle des Raumtemperaturfühlers korrekt | | | | Raumtemperaturfühler Funk | | | | |
| Option Einbindung 2. Heizkreislauf | | | | | | | | |
| Option Einbindung zusätzlicher Wärmeerzeuger | | | | Raumtemperaturregler | | | | |
| Swimmingpool-Bausatz | | | | Raumtemperaturregler Funk | | | | |
| Kühlbausatz | | | | Details | | | | |
| Parametrieren der Regelung | | | | | | | | |
| Konfigurationsart | | | | | | | | |
| Die wichtigsten Parameter | | | | | | | | |



Dieses Gerät entspricht:

- der Niederspannungsrichtlinie 2006/95/EWG gemäß der Norm EN 60335-1 und EN 60335-2-40,
- der Europäischen Richtlinie für elektromagnetische Verträglichkeit 89/336/EG,
- der Maschinenrichtlinie 98/37/EG,
- der Druckbehälterrichtlinie 97/23/EG,

Dieses Gerät entspricht ferner:

- dem Erlass Nr. 92-1271 (und seinen Änderungen) in Zusammenhang mit bestimmten Kühlmitteln, die für Kühl- und Klimatisierungsausstattungen verwendet werden.
- Verordnung nr. 842/2006 des europäischen Parlaments über bestimmte fluorierte Treibhausgase.
- den Normen für Produkte und angewandte Testmethoden: Klimaanlage, Flüssigkeitskühlaggregate und Wärmepumpen mit Kompressor mit Elektromotorantrieb für Heiz- und Kühlzwecke EN 14511-1, EN 14511-2, EN 14511-3, EN 14511-4.
- der Norm EN 12102: Klimaanlage, Wärmepumpen und Entfeuchter mit Kompressor mit Elektromotorantrieb. Luftschallpegelmessung. Bestimmung des Schalleistungsniveaus.



Dieses Gerät ist mit diesem Symbol gekennzeichnet. Dieses Symbol besagt, dass elektrische- und elektronische Komponenten nicht mit dem allgemeinen Hausmüll entsorgt werden dürfen.

Die „Europäische Gemeinschaft“ (*), Norwegen, Island und Liechtenstein haben für diese Komponenten ein spezielles Sammelsystem vorgesehen.

Versuchen Sie keinesfalls diese Komponenten zu demontieren, dadurch könnte Ihre Gesundheit beeinträchtigt und die Umwelt belastet werden.

Die Demontage und Entsorgung von Kältemitteln, Öl und anderen Bauteilen der Klimageräte darf nur von qualifiziertem Fachpersonal, in Übereinstimmung mit den örtlichen - und nationalen Verordnungen, durchgeführt werden.

Dieses Gerät muss in einer speziellen Verwertungsanlage aufbereitet, verwertet und entsorgt werden, die Gerätedüfen nicht in den Hausmüll gelangen.

Bitte informieren Sie sich bei Ihrem Kälteanlagenbauer oder Ihrer Gemeinde- oder Stadtverwaltung.

*Abhängig vom nationalen Recht des jeweiligen Mitgliedsstaates.

Datum der Inbetriebnahme :

Kontaktieren Sie Ihren Installateur oder Heizungsbauer After-Sales-Service.

www.austria-email.at
Austria Email AG
Niederlassung Wien
Zetschegasse 17
A-1230 Wien